

Triple
SHANON **IIx**

超断熱三層ガラス樹脂サッシ

トリプルシャノン **IIx**

完成品標準総合価格表

2018.3現在

IIx

はじめにお読みください

完成品標準総合価格表 ご使用にあたって

製品納期	全て受注生産となります。 お早めにご注文をお願いします。 詳しい納期についてはお問い合わせ下さい。
ガラス	仕様：全て三層ガラスです。
開き勝手	R (L) …外観から見て吊元が右側 (左側) にある場合。
記載価格	消費税は含んでおりませんので、ご了承ください。 現場への搬入費、取付費などは含んでおりません。
ハンドル仕様	室内側ハンドルが標準です。

規格品名について

本価格表に記載されている規格品名は全てホワイトの品名です。
カラー、ウッディカラーはホワイト規格品名の前にカラー記号が付きます。

[例] E6X-16511JR



※カラー記号が頭に入ります。



※ガラス記号が末尾に付きます。

- ホワイト (空欄)
- RW ロイヤルブラウン/ホワイト
- CW クラシックブラック/ホワイト
- LW ルーセントシルバー/ホワイト
- BH ブリックレッド/ホワイト
- RS ロイヤルブラウン/シラキ
- RC ロイヤルブラウン/チェリー
- CS クラシックブラック/シラキ
- CC クラシックブラック/チェリー
- LS ルーセントシルバー/シラキ
- LC ルーセントシルバー/チェリー

網戸規格品名について

本価格表に記載されている規格品名は全てホワイトの品名です。
カラー、ウッディカラーはホワイト規格品名の前にカラー記号が付きます。

[例] YRB-04609R



※カラー記号が頭に入ります。

- ホワイト (空欄)
- R ロイヤルブラウン (引違い網戸・シングルハング網戸・ドレーキップ網戸)
- C クラシックブラック (引違い網戸・シングルハング網戸・ドレーキップ網戸)
- L ルーセントシルバー (引違い網戸・シングルハング網戸・ドレーキップ網戸)
- BR ブリックレッド (引違い網戸)
- BH ブリックレッド (シングルハング網戸)
- GS シラキ (ロール網戸・ロック&ロールS網戸)
- GC チェリー (ロール網戸・ロック&ロールS網戸)

Triple SHANON IIx

超断熱三層ガラス樹脂サッシ

トリプルシャノン IIx

完成品標準総合価格表

C
O
N
T
E
N
T
S

引違い窓

引違い窓2枚建(半外付)	N6SX/N6X	3
引違い窓2枚建(外付)	N8SX/N8X	7
両袖引違い窓(半外付)	ND6SX/ND6X	11
引違い窓4枚建(半外付)	NF6SX/NF6X	12

開き、FIX他

縦すべり出し窓 E6X		13
縦すべり出し窓スマートシリーズ E6SX/E6SUX (w026~060)		15
縦すべり出し窓スマートシリーズ E6SX (w069~256)		17
縦すべり出し採風窓(2段窓) スマートシリーズ EW6SX		19
縦すべり出し採風窓(3段窓) スマートシリーズ EW6SX		20
縦すべり出し採風窓(両連窓) スマートシリーズ EW6SX		21
ドレーキップ窓 D6X		23
横すべり出し窓 T6X		25
横すべり出し窓 スマートシリーズ T6SX		27
横すべり出し窓 スマートシリーズ T6SX (横長単窓タイプ)		29
大開口横すべり出し窓 TT6X		30
高所用換気窓 OTA6X/OTE6X		31
バルコニー窓 PB6X		35
外開き窓 H6X		37
テラスドア P6X		39
テラスドアN PD6X		41
FIX窓 F6X (W046~083)		43
FIX窓 F6X (W119~183)		45
FIX窓 スマートシリーズ F6SX		47
シングルハング US8X/US82X/US83X		49
マエデール TP6X		51

オプション・有償部品

53

その他

ガラス耐風圧許容面積表		55
ご注意		56
商品保証について		62

引違い窓2枚建 (半外付) スリム障子タイプ N6SX

- 引違い窓
- 縦すべり出し窓
- 縦すべり出し探窗窓
- ドレークップ窓
- 横すべり出し窓
- 高所用換気窓
- 外開き窓
- 勝手口ドア
- FIX窓
- シングルハンク
- デザイン窓

呼称高	内法基準h	呼称幅			069			074			078			083		
		内法基準w			690			740			780			830		
		サッシW			730			780			820			870		
		外観姿図														
		カラー記号	ホワイト	カラー	ウッディ	ホワイト	カラー	ウッディ	ホワイト	カラー	ウッディ	ホワイト	カラー	ウッディ		
05	500	570	規格品名	N6SX-06905J			N6SX-07405J			N6SX-07805J			N6SX-08305J			
			透明・型ガラス	¥47,100	¥50,300	¥54,000	¥47,200	¥50,500	¥54,100	¥48,300	¥51,600	¥55,300	¥48,500	¥51,800	¥55,600	
			規格品名	YNB-06905B			YNB-07405B			YNB-07805B			YNB-08305B			
			網戸	¥7,300 ¥8,800 / ¥13,800*			¥7,300 ¥8,800 / ¥13,800*			¥7,400 ¥8,900 / ¥13,900*			¥7,400 ¥8,900 / ¥13,900*			
07	700	770	規格品名	N6SX-06907J			N6SX-07407J			N6SX-07807J			N6SX-08307J			
			透明・型ガラス	¥53,800	¥57,400	¥61,700	¥53,900	¥57,600	¥61,800	¥55,400	¥59,400	¥63,700	¥55,700	¥59,600	¥63,900	
			規格品名	YNB-06907B			YNB-07407B			YNB-07807B			YNB-08307B			
			網戸	¥7,700 ¥9,300 / ¥14,600*			¥7,700 ¥9,300 / ¥14,600*			¥7,800 ¥9,400 / ¥14,700*			¥7,800 ¥9,400 / ¥14,700*			
09	900	970	規格品名	N6SX-06909J			N6SX-07409J			N6SX-07809J			N6SX-08309J			
			透明・型ガラス	¥60,400	¥64,600	¥69,300	¥60,500	¥64,700	¥69,500	¥62,800	¥67,100	¥72,100	¥63,000	¥67,300	¥72,300	
			規格品名	YNB-06909B			YNB-07409B			YNB-07809B			YNB-08309B			
			網戸	¥7,900 ¥9,500 / ¥14,800*			¥7,900 ¥9,500 / ¥14,800*			¥8,000 ¥9,600 / ¥15,100*			¥8,000 ¥9,600 / ¥15,100*			
11	1,100	1,170	規格品名				N6SX-07411J			N6SX-07811J			N6SX-08311J			
			透明・型ガラス				¥66,700	¥71,400	¥76,800	¥69,600	¥74,500	¥80,100	¥69,800	¥74,700	¥80,300	
			規格品名				YNB-07411B			YNB-07811B			YNB-08311B			
			網戸				¥8,300 ¥9,900 / ¥15,100*			¥8,400 ¥10,000 / ¥15,500*			¥8,400 ¥10,000 / ¥15,500*			
13	1,300	1,370	規格品名													
			透明・型ガラス													
15	1,500	1,570	規格品名													
			透明・型ガラス													
18	1,800	1,870	規格品名													
			透明・型ガラス													
20	2,000	2,070	規格品名													
			透明・型ガラス													
22	2,200	2,270	規格品名													
			透明・型ガラス													
ガラス寸法			241			266			286			311				
網戸寸法			330			355			375			400				

＜備考＞

※ブリックレッドのみの価格です。

●引違い網戸(引戸式)：ネットカラーはブラック、ネット材質はポリプロピレン(メッシュ18×18)

●現場搬入費、取付費、建付調整費等の諸経費は含まれておりません。



※スリム障子N6SX/テラス障子N6X

カラー記号

外観色	ホワイト	ロイヤルブラウン	クラシックブラック	ルーセントシルバー	ブリックレッド	
内観色	ホワイト	無印	RW	CW	LW	BH
	シラキ	—	RS	CS	LS	—
	チェリー	—	RC	CC	LC	—

代表ガラス記号

H4□■	LowE3mm+G11+3mm+G11+LowE3mm	アルゴンガス入り 高断熱透明ガラス
E4□■	LowE3mm+G10.5+F4mm+G10.5+LowE3mm	アルゴンガス入り 高断熱型ガラス

□：L…ライトグリーン A…アクアグリーン B…ブロンズ
P…クリア E…CVDクリア
■：T…アルゴンガス/TPS樹脂スペーサー
P…アルゴンガス/樹脂製スペーサー

※ガラス構成は地域、ガラスメーカーによって異なる場合があります。またサイズ、ガラスメーカー等によってはアルミスペーサーの場合があります。詳細はお問合せ下さい。

ガラス寸法算出式

	幅 (GW)	高さ (GH)
スリム障子タイプ	W/2-124	H-206

引手高さ

スリム・テラス共通	H≤1810	H/2-68
	H>1810	837

※引手高さはサッシ下端より引手中心まで。

クレセント高さ

スリム・テラス共通	H≤1810	H/2+2
	H>1810	907

※クレセント高さはサッシ下端よりクレセント中心まで。

網戸寸法算出式

	幅 (MW)	高さ (MH)
引違い窓用網戸	W/2-35	H-81

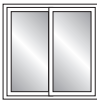
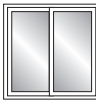
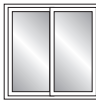
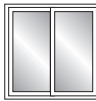
114			119			128			133			ガラス サイズ 法4 (内測Sの内寸+16mm) 法4 法4 法4
1,145			1,195			1,280			1,330			
1,185			1,235			1,320			1,370			
												
ホワイト	カラー	ウッディ	ホワイト	カラー	ウッディ	ホワイト	カラー	ウッディ	ホワイト	カラー	ウッディ	
N6SX-11405J			N6SX-11905J			N6SX-12805J			N6SX-13305J			
¥57,800	¥61,800	¥66,300	¥58,100	¥62,100	¥66,600	¥60,700	¥64,800	¥69,600	¥61,000	¥65,100	¥70,000	364
YNB-11405B			YNB-11905B			YNB-12805B			YNB-13305B			217
¥7,500 ¥9,000 / ¥14,000*			¥7,500 ¥9,000 / ¥14,000*			¥7,600 ¥9,200 / ¥14,400*			¥7,600 ¥9,200 / ¥14,400*			489
N6SX-11407J			N6SX-11907J			N6SX-12807J			N6SX-13307J			
¥67,200	¥71,800	¥77,100	¥67,500	¥72,100	¥77,400	¥71,000	¥75,900	¥81,500	¥71,300	¥76,200	¥81,800	564
YNB-11407B			YNB-11907B			YNB-12807B			YNB-13307B			317
¥8,000 ¥9,600 / ¥15,100*			¥8,000 ¥9,600 / ¥15,100*			¥8,100 ¥9,800 / ¥15,300*			¥8,100 ¥9,800 / ¥15,300*			689
N6SX-11409J			N6SX-11909J			N6SX-12809J			N6SX-13309J			
¥76,700	¥82,000	¥88,000	¥77,000	¥82,300	¥88,300	¥81,100	¥86,700	¥93,100	¥81,400	¥87,000	¥93,400	764
YNB-11409B			YNB-11909B			YNB-12809B			YNB-13309B			417
¥8,400 ¥10,100 / ¥15,900*			¥8,400 ¥10,100 / ¥15,900*			¥8,500 ¥10,200 / ¥16,000*			¥8,500 ¥10,200 / ¥16,000*			889
N6SX-11411J			N6SX-11911J			N6SX-12811J			N6SX-13311J			
¥86,000	¥92,000	¥98,700	¥86,300	¥92,300	¥99,000	¥91,500	¥97,800	¥105,100	¥91,800	¥98,100	¥105,400	964
YNB-11411B			YNB-11911B			YNB-12811B			YNB-13311B			517
¥8,800 ¥10,600 / ¥16,600*			¥8,800 ¥10,600 / ¥16,600*			¥9,500 ¥11,400 / ¥17,800*			¥9,500 ¥11,400 / ¥17,800*			1,089
N6SX-11413J			N6SX-11913J			N6SX-12813J			N6SX-13313J			
¥95,900	¥102,500	¥110,100	¥96,200	¥102,800	¥110,400	¥101,900	¥108,900	¥116,900	¥102,200	¥109,200	¥117,200	1,164
YNB-11413B			YNB-11913B			YNB-12813B			YNB-13313B			617
¥10,800 ¥13,000 / ¥20,300*			¥10,800 ¥13,000 / ¥20,300*			¥11,300 ¥13,600 / ¥21,300*			¥11,300 ¥13,600 / ¥21,300*			1,289
N6SX-11915J			N6SX-12815J			N6SX-13315J						
¥105,000			¥112,300 ¥120,700			¥111,400 ¥119,200 ¥128,200			¥111,700 ¥119,500 ¥128,500			1,364
YNB-11915B			YNB-12815B			YNB-13315B						717
¥11,600 ¥13,800 / ¥22,100*			¥11,900 ¥15,100 / ¥24,300*			¥11,900 ¥15,100 / ¥24,300*						1,489
N6SX-11918J			N6SX-12818J			N6SX-13318J						
¥128,400			¥137,400 ¥147,600			¥136,100 ¥145,600 ¥156,500			¥136,400 ¥145,900 ¥156,800			1,664
YNB-11918B			YNB-12818B			YNB-13318B						837
¥13,300 ¥15,100 / ¥24,300*			¥13,800 ¥15,800 / ¥25,300*			¥13,800 ¥15,800 / ¥25,300*						1,789
N6SX-11920J			N6SX-12820J			N6SX-13320J						
¥140,000			¥149,800 ¥161,000			¥148,500 ¥158,800 ¥170,800			¥148,800 ¥159,200 ¥171,100			1,864
YNB-11920B			YNB-12820B			YNB-13320B						837
¥14,400 ¥16,700 / ¥27,100*			¥15,100 ¥17,600 / ¥27,900*			¥15,100 ¥17,600 / ¥27,900*						1,989
468			493			536			561			
557			582			625			650			

引違い窓

縦すべり出し
窓

縦すべり出し
採風窓

ドレーキップ
窓

横すべり出し
窓

高所用
換気窓

外開き窓

勝手口
ドア

FIX 窓

シングル
ハンク

デザイン
窓

2枚建 (半外付)
スリム障子タイプ

2枚建 (半外付)
テラス障子タイプ

2枚建 (外付)
スリム障子タイプ

2枚建 (外付)
テラス障子タイプ

両袖引違い窓

4枚建
(半外付)

スマートシリーズ

2段窓

スマートシリーズ

3段窓

スマートシリーズ

両連窓

スマートシリーズ

大開口

横すべり出し窓

バルコニー窓

外開き窓

テラスドア

マエデール

特寸製作可能範囲(スリム障子タイプ)

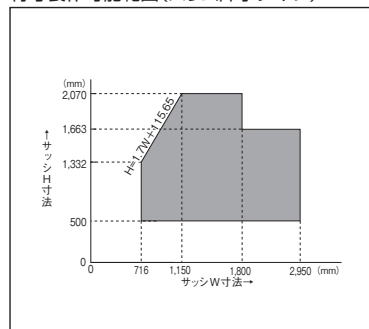

*耐風圧性能は、ガラス種類、サイズにより異なります。
ガラス種類により寸法の大きい窓は製作できない場合があります。
詳しくはP55をご確認ください。

引違い窓2枚建(半外付) スリム障子タイプ N6SX / テラス障子タイプ N6X

- 引違い窓
- 縦すべり出し窓
- 縦すべり出し探窗窓
- ドレーキップ窓
- 横すべり出し窓
- 高所用換気窓
- 外開き窓
- 勝手口ドア
- FIX窓
- シングルハンク
- デザイン窓

- 2枚建(半外付)スリム障子タイプ
- 2枚建(半外付)テラス障子タイプ
- 2枚建(外付)スリム障子タイプ
- 2枚建(外付)テラス障子タイプ
- 両袖引違い窓
- 4枚建(半外付)
- スマートシリーズ
- 2段窓スマートシリーズ
- 3段窓スマートシリーズ
- 両連窓スマートシリーズ
- 大開口横すべり出し窓

- バルコニー窓
- 外開き窓
- テラスドア
- マエデール

呼称高	内法基準h	サッシH	呼称幅			150			160			165		
			内法基準w			1,500			1,600			1,650		
			サッシW			1,540			1,640			1,690		
外観姿図														
カラー記号			ホワイト	カラー	ウッディ	ホワイト	カラー	ウッディ	ホワイト	カラー	ウッディ			
05	500	570	規格品名 N6SX-15005J			規格品名 N6SX-16005J			規格品名 N6SX-16505J					
			透明・型ガラス	¥67,100	¥71,700	¥77,000	¥67,200	¥71,900	¥77,200	¥68,500	¥73,200	¥78,600		
規格品名 YNB-15005B			規格品名 YNB-16005B			規格品名 YNB-16505B								
網戸			¥7,800	¥9,400 / ¥14,700*		¥7,800	¥9,400 / ¥14,700*		¥7,900	¥9,500 / ¥14,800*				
07	700	770	規格品名 N6SX-15007J			規格品名 N6SX-16007J			規格品名 N6SX-16507J					
			透明・型ガラス	¥79,000	¥84,500	¥90,600	¥79,200	¥84,600	¥90,800	¥80,800	¥86,300	¥92,600		
規格品名 YNB-15007B			規格品名 YNB-16007B			規格品名 YNB-16507B								
網戸			¥8,300	¥10,000 / ¥15,600*		¥8,300	¥10,000 / ¥15,600*		¥8,400	¥10,100 / ¥15,900*				
09	900	970	規格品名 N6SX-15009J			規格品名 N6SX-16009J			規格品名 N6SX-16509J					
			透明・型ガラス	¥90,900	¥97,200	¥104,300	¥91,100	¥97,400	¥104,500	¥92,800	¥99,200	¥106,500		
規格品名 YNB-15009B			規格品名 YNB-16009B			規格品名 YNB-16509B								
網戸			¥8,800	¥10,600 / ¥16,600*		¥8,800	¥10,600 / ¥16,600*		¥8,900	¥10,700 / ¥16,800*				
11	1,100	1,170	規格品名 N6SX-15011J			規格品名 N6SX-16011J			規格品名 N6SX-16511J					
			透明・型ガラス	¥102,500	¥109,700	¥117,700	¥102,700	¥109,800	¥117,900	¥104,700	¥112,000	¥120,300		
規格品名 YNB-15011B			規格品名 YNB-16011B			規格品名 YNB-16511B								
網戸			¥9,900	¥11,900 / ¥18,600*		¥9,900	¥11,900 / ¥18,600*		¥10,000	¥12,000 / ¥18,700*				
13	1,300	1,370	規格品名 N6SX-15013J			規格品名 N6SX-16013J			規格品名 N6SX-16513J					
			透明・型ガラス	¥114,500	¥122,400	¥131,300	¥114,600	¥122,600	¥131,500	¥117,100	¥125,200	¥134,300		
規格品名 YNB-15013B			規格品名 YNB-16013B			規格品名 YNB-16513B								
網戸			¥11,700	¥14,000 / ¥21,800*		¥11,700	¥14,000 / ¥21,800*		¥11,800	¥14,200 / ¥22,200*				
15	1,500	1,570	規格品名 N6SX-15015J			規格品名 N6SX-16015J			規格品名 N6SX-16515J					
			透明・型ガラス	¥126,700	¥135,500	¥145,500	¥126,900	¥135,700	¥145,700	¥129,600	¥138,500	¥148,700		
規格品名 YNB-15015B			規格品名 YNB-16015B			規格品名 YNB-16515B								
網戸			¥12,500	¥15,000 / ¥23,400*		¥12,500	¥15,000 / ¥23,400*		¥12,600	¥15,200 / ¥23,800*				
18	1,800	1,870	規格品名 N6SX-15018J			規格品名 N6SX-16018J			規格品名 N6SX-16518J					
			透明・型ガラス	¥144,000	¥153,900	¥165,300	¥144,100	¥154,100	¥165,500	¥147,300	¥157,500	¥169,200		
規格品名 YNB-15018B			規格品名 YNB-16018B			規格品名 YNB-16518B								
網戸			¥14,600	¥17,600 / ¥27,600*		¥14,600	¥17,600 / ¥27,600*		¥14,800	¥17,800 / ¥27,800*				
20	2,000	2,070	規格品名 N6SX-15020J			規格品名 N6SX-16020J			規格品名 N6SX-16520J					
			透明・型ガラス	¥156,400	¥167,200	¥179,600	¥156,600	¥167,400	¥179,800	¥159,900	¥171,000	¥183,600		
規格品名 YNB-15020B			規格品名 YNB-16020B			規格品名 YNB-16520B								
網戸			¥15,900	¥19,200 / ¥30,000*		¥15,900	¥19,200 / ¥30,000*		¥16,100	¥19,400 / ¥30,300*				
22	2,200	2,270	規格品名 N6SX-15022J			規格品名 N6SX-16022J			規格品名 N6SX-16522J					
			透明・型ガラス	¥169,200	¥181,000	¥194,400	¥169,400	¥181,100	¥194,500	¥173,000	¥185,000	¥198,700		
規格品名 YNB-15022B			規格品名 YNB-16022B			規格品名 YNB-16522B								
網戸			¥17,400	¥20,900 / ¥32,600*		¥17,400	¥20,900 / ¥32,600*		¥17,600	¥21,200 / ¥33,200*				
ガラス寸法			646(テラス障子タイプ:629)			696(テラス障子タイプ:679)			721(テラス障子タイプ:704)					
網戸寸法			735			785			810					

代用進入口対応規格

呼称高	内法基準h	サッシH	呼称幅			ガラス寸法	サッシ寸法	網戸寸法
			170	1,700	1,740			
13	1,300	1,370	規格品名 N6SX-17013J			1,164	617	1,289
			透明・型ガラス	¥121,700	¥130,000			
規格品名 YNB-17013B			規格品名 YNB-17013B					
網戸			¥11,900	¥14,300 / ¥22,400*				
18	1,800	1,870	規格品名 N6SX-17018J			1,664	837	1,789
			透明・型ガラス	¥153,100	¥163,700			
規格品名 YNB-17018B			規格品名 YNB-17018B					
網戸			¥15,000	¥18,000 / ¥28,000*				
ガラス寸法			746					
網戸寸法			835					

〈備考〉

- ※ブリックレッドのみの価格です。
- ※2型ガラスの設定はありません。
- 引違い網戸(引戸式)：ネットカラーはブラック、ネット材質はポリプロピレン(メッシュ18×18)
- 現場搬入費、取付費、建付調整費等の諸経費は含まれておりません。
- 価格欄が [] の品種は、現地ガラス組み込み品です。



※スリム障子N6SX/テラス障子N6X

カラー記号

外観色	ホワイト	ロイヤルブラック	クラシックブラック	ルーセントシルバー	ブリックレッド
内観色	ホワイト	無印	RW	CW	LW
	シラキ	—	RS	CS	LS
	チェリー	—	RC	CC	LC

代表ガラス記号

H4	LowE3mm+G11+3mm+G11+LowE3mm	アルゴンガス入り 高断熱透明ガラス
E4	LowE3mm+G10.5+F4mm+G10.5+LowE3mm	アルゴンガス入り 高断熱型ガラス

□：L…ライトグリーン A…アクアグリーン B…ブロンズ
P…クリア E…CVDクリア
■：T…アルゴンガス/TPS樹脂スペーサー
P…アルゴンガス/樹脂製スペーサー
※ガラス構成は地域、ガラスメーカーによって異なる場合があります。またサイズ、ガラスメーカー等によってはアルミスペーサーの場合があります。詳細はお問合せ下さい。

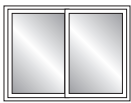
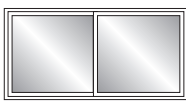
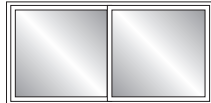
183			251			256			ガラス 仕様 (H:1830/2510/2560 W:794/1134/1159)	サッシ 仕様 (H:1830/2510/2560 W:900/1240/1265)	
1,830			2,510			2,560					
1,870			2,550			2,600					
											
ホワイト	カラー	ウッディ	ホワイト	カラー	ウッディ	ホワイト	カラー	ウッディ	364	217	489
N6SX-18305J									364	217	489
¥73,800	¥78,900	¥84,700									
YNB-18305B									564	317	689
¥8,000	¥9,600 / ¥15,100*										
N6SX-18307J									764	417	889
¥86,800	¥92,800	¥99,600									
YNB-18307B									964	517	1,089
¥8,500	¥10,200 / ¥16,000*										
N6SX-18309J									1,164	617	1,289
¥100,000	¥106,900	¥114,800									
YNB-18309B									1,364	717	1,489
¥9,000	¥10,800 / ¥16,900*										
N6SX-18311J			N6SX-25111J			N6SX-25611J			1,664	817	1,789
¥112,900	¥120,700	¥129,600	¥139,800	¥149,500	¥160,500	¥142,700	¥152,500	¥163,800			
YNB-18311B			YNB-25111B			YNB-25611B			1,864	917	1,989
¥10,700	¥12,900 / ¥20,200*		¥12,500	¥15,000 / ¥23,400*		¥12,500	¥15,000 / ¥23,400*				
N6SX-18313J			N6SX-25113J			N6SX-25613J			2,040	1,017	2,189
¥126,300	¥134,900	¥144,900	¥157,000	¥167,900	¥180,200	¥160,100	¥171,200	¥183,900			
YNB-18313B			YNB-25113B			YNB-25613B			2,240	1,117	2,389
¥12,000	¥14,400 / ¥22,500*		¥13,000	¥15,600 / ¥24,400*		¥13,000	¥15,600 / ¥24,400*				
N6SX-18315J									2,440	1,217	2,589
¥139,800	¥149,500	¥160,500									
YNB-18315B									2,640	1,317	2,789
¥12,800	¥15,400 / ¥24,100*										
N6X-18318J			N6X-25118J*2			N6X-25618J*2			2,840	1,417	2,989
¥158,900	¥170,000	¥182,600	¥201,600	¥215,700	¥231,700	¥205,800	¥220,100	¥236,400			
YNB-18318B			YNB-25118B			YNB-25618B			3,040	1,517	3,189
¥15,300	¥18,400 / ¥28,700*		¥15,800	¥19,000 / ¥29,600*		¥15,800	¥19,000 / ¥29,600*				
N6X-18320J			N6X-25120J*2			N6X-25620J*2			3,240	1,617	3,389
¥172,600	¥184,600	¥198,200	¥219,100	¥234,400	¥251,800	¥223,600	¥239,200	¥256,900			
YNB-18320B			YNB-25120B			YNB-25620B			3,440	1,717	3,589
¥16,500	¥19,800 / ¥30,900*		¥18,500	¥22,200 / ¥34,700*		¥18,500	¥22,200 / ¥34,700*				
N6X-18322J			N6X-25122J*2			N6X-25622J*2			3,640	1,817	3,689
¥186,800	¥199,700	¥214,600	¥236,900	¥253,400	¥272,300	¥241,800	¥258,600	¥277,800			
YNB-18322B			YNB-25122B			YNB-25622B			3,840	1,917	3,789
¥18,000	¥21,600 / ¥33,800*		¥19,000	¥22,800 / ¥35,600*		¥19,000	¥22,800 / ¥35,600*				
811(テラス障子タイプ:794) 900			1,151(テラス障子タイプ:1,134) 1,240			1,176(テラス障子タイプ:1,159) 1,265					

- 引違い窓
- 横すべり出し窓
- 横すべり出し採風窓
- ドレープ窓
- 横すべり出し窓
- 高所用換気窓
- 外開き窓
- 勝手口ドア
- FIX 窓
- シングルハンク
- デザイン窓
- 2枚建 (半外付) スリム障子タイプ
- 2枚建 (半外付) テラス障子タイプ
- 2枚建 (外付) スリム障子タイプ
- 2枚建 (外付) テラス障子タイプ
- 両袖引違い窓
- 4枚建 (半外付)
- スマートシリーズ
- 2段窓
- スマートシリーズ
- 3段窓
- スマートシリーズ
- 両連窓
- スマートシリーズ
- 大開口
- 横すべり出し窓
- バルコニー窓
- 外開き窓
- テラスドア
- マエデール

ガラス寸法算出式

	幅 (GW)	高さ (GH)
スリム障子タイプ	W/2-124	H-206
テラス障子タイプ	W/2-140.5	H-230

引手高さ

スリム・テラス共通	H≤1810	H/2-68
	H>1810	837

*引手高さはサッシ下端より引手中心まで。

クレセント高さ

スリム・テラス共通	H≤1810	H/2+2
	H>1810	907

*クレセント高さはサッシ下端よりクレセント中心まで。

網戸寸法算出式

引違い窓用網戸	幅 (MW)	高さ (MH)
	W/2-35	H-81

特寸製作可能範囲 (スリム障子タイプ)

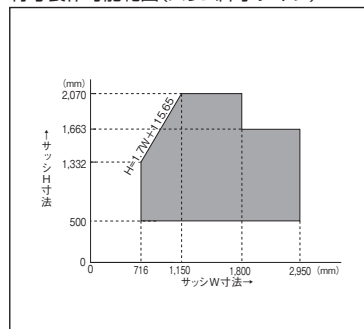

特寸製作可能範囲 (テラス障子タイプ)

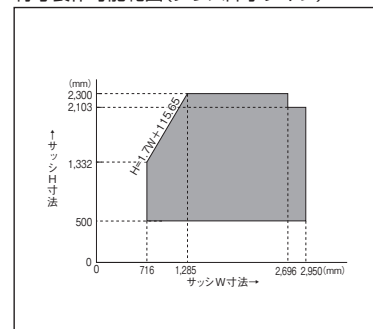

*耐風圧性能は、ガラス種類、サイズにより異なります。
ガラス種類により寸法の大きい窓は製作できない場合があります。詳しくはP55をご確認ください。

引違い窓2枚建 (外付) スリム障子タイプ N8SX

- 引違い窓
- 縦すべり出し窓
- 縦すべり出し探窗窓
- ドレークップ窓
- 横すべり出し窓
- 高所用換気窓
- 外開き窓
- 勝手口ドア
- FIX窓
- シングルハンク
- デザイン窓
- 2枚建 (半外付) スリム障子タイプ
- 2枚建 (半外付) テラス障子タイプ
- 2枚建 (外付) スリム障子タイプ
- 2枚建 (外付) テラス障子タイプ
- 両袖引違い窓
- 4枚建 (半外付)
- スマートシリーズ
- 2段窓
- スマートシリーズ
- 3段窓
- スマートシリーズ
- 両連窓
- スマートシリーズ
- 大開口
- 横すべり出し窓
- バルコニー窓
- 外開き窓
- テラスドア
- マエデール

呼称高	内法基準h		サッシH		外観姿図		カラー記号		規格品名		透明・型ガラス		規格品名		網戸						
	呼称幅	内法基準w	サッシW	069	074	078	083	ホワイト	カラー	069	074	078	083	069	074	078	083				
	069	690	730	074	740	078	780	078	820	083	830	870	069	074	078	083					
05	500	570	730	069	074	078	083	ホワイト	カラー	N8SX-06905J	N8SX-07405J	N8SX-07805J	N8SX-08305J	¥47,100	¥50,300	¥47,200	¥50,500	¥48,300	¥51,600	¥48,500	¥51,800
				規格品名	規格品名	規格品名	規格品名	YNB-06905B	YNB-07405B	YNB-07805B	YNB-08305B	¥7,300	¥8,800 / ¥13,800*	¥7,300	¥8,800 / ¥13,800*	¥7,400	¥8,900 / ¥13,900*	¥7,400	¥8,900 / ¥13,900*		
07	700	770	730	069	074	078	083	ホワイト	カラー	N8SX-06907J	N8SX-07407J	N8SX-07807J	N8SX-08307J	¥53,800	¥57,400	¥53,900	¥57,600	¥55,400	¥59,400	¥55,700	¥59,600
				規格品名	規格品名	規格品名	規格品名	YNB-06907B	YNB-07407B	YNB-07807B	YNB-08307B	¥7,700	¥9,300 / ¥14,600*	¥7,700	¥9,300 / ¥14,600*	¥7,800	¥9,400 / ¥14,700*	¥7,800	¥9,400 / ¥14,700*		
09	900	970	730	069	074	078	083	ホワイト	カラー	N8SX-06909J	N8SX-07409J	N8SX-07809J	N8SX-08309J	¥60,400	¥64,600	¥60,500	¥64,700	¥62,800	¥67,100	¥63,000	¥67,300
				規格品名	規格品名	規格品名	規格品名	YNB-06909B	YNB-07409B	YNB-07809B	YNB-08309B	¥7,900	¥9,500 / ¥14,800*	¥7,900	¥9,500 / ¥14,800*	¥8,000	¥9,600 / ¥15,100*	¥8,000	¥9,600 / ¥15,100*		
11	1,100	1,170	730	069	074	078	083	ホワイト	カラー	N8SX-06911J	N8SX-07411J	N8SX-07811J	N8SX-08311J	¥66,700	¥71,400	¥66,700	¥71,400	¥69,600	¥74,500	¥69,800	¥74,700
				規格品名	規格品名	規格品名	規格品名	YNB-06911B	YNB-07411B	YNB-07811B	YNB-08311B	¥8,300	¥9,900 / ¥15,100*	¥8,300	¥9,900 / ¥15,100*	¥8,400	¥10,000 / ¥15,500*	¥8,400	¥10,000 / ¥15,500*		
13	1,300	1,370	730	069	074	078	083	ホワイト	カラー	N8SX-06913J	N8SX-07413J	N8SX-07813J	N8SX-08313J								
				規格品名	規格品名	規格品名	規格品名	YNB-06913B	YNB-07413B	YNB-07813B	YNB-08313B										
15	1,500	1,570	730	069	074	078	083	ホワイト	カラー	N8SX-06915J	N8SX-07415J	N8SX-07815J	N8SX-08315J								
				規格品名	規格品名	規格品名	規格品名	YNB-06915B	YNB-07415B	YNB-07815B	YNB-08315B										
18	1,800	1,870	730	069	074	078	083	ホワイト	カラー	N8SX-06918J	N8SX-07418J	N8SX-07818J	N8SX-08318J								
				規格品名	規格品名	規格品名	規格品名	YNB-06918B	YNB-07418B	YNB-07818B	YNB-08318B										
20	2,000	2,070	730	069	074	078	083	ホワイト	カラー	N8SX-06920J	N8SX-07420J	N8SX-07820J	N8SX-08320J								
				規格品名	規格品名	規格品名	規格品名	YNB-06920B	YNB-07420B	YNB-07820B	YNB-08320B										
00	0,000	2,270	730	069	074	078	083	ホワイト	カラー	N8SX-06900J	N8SX-07400J	N8SX-07800J	N8SX-08300J								
				規格品名	規格品名	規格品名	規格品名	YNB-06900B	YNB-07400B	YNB-07800B	YNB-08300B										
ガラス寸法				241	266	286	311														
網戸寸法				330	355	375	400														

〈備考〉
 ※ブリックレッドのみの価格です。
 ●引違い網戸 (引戸式) : ネットカラーはブラック、ネット材質はポリプロピレン (メッシュ18×18)
 ●現場搬入費、取付費、建付調整費等の諸経費は含まれておりません。



※スリム障子N8SX/テラス障子N8X

外観色	ホワイト	ロイヤルブラウン	クラシックブラック	ルーセントシルバー	ブリックレッド	
内観色	ホワイト	無印	RW	CW	LW	BH
シラキ	—	—	—	—	—	—
チェリー	—	—	—	—	—	—

代表ガラス記号	ガラス構成	特徴
H4	LowE3mm+G11+3mm+G11+LowE3mm	アルゴンガス入り高断熱透明ガラス
E4	LowE3mm+G10.5+F4mm+G10.5+LowE3mm	アルゴンガス入り高断熱型ガラス

□ : L...ライトグリーン A...アクアグリーン B...プロンズ
 P...クリア E...CVDクリア
 ■ : T...アルゴンガス/TPS樹脂スペーサー
 P...アルゴンガス/樹脂製スペーサー
 ※ガラス構成は地域、ガラスメーカーによって異なる場合があります。またサイズ、ガラスメーカー等によってはアルミスペーサーの場合があります。詳細はお問合せ下さい。

ガラス寸法算出式

スリム障子タイプ	幅 (GW)	高さ (GH)
スリム障子タイプ	W/2-124	H-206

引手高さ

スリム・テラス共通	H≤1810	H/2-68
スリム・テラス共通	H>1810	837

※引手高さはサッシ下端より引手中心まで。

クレセント高さ

スリム・テラス共通	H≤1810	H/2+2
スリム・テラス共通	H>1810	907

※クレセント高さはサッシ下端よりクレセント中心まで。

網戸寸法算出式

引違い窓用網戸	幅 (MW)	高さ (MH)
引違い窓用網戸	W/2-35	H-81

114		119		128		133		ガラス 法 (内開きの場合は半開きの状態がベスト) 注4) 付属
1,145		1,195		1,280		1,330		
1,185		1,235		1,320		1,370		
ホワイト	カラー	ホワイト	カラー	ホワイト	カラー	ホワイト	カラー	
N8SX-11405J		N8SX-11905J		N8SX-12805J		N8SX-13305J		
¥57,800	¥61,800	¥58,100	¥62,100	¥60,700	¥64,800	¥61,000	¥65,100	
YNB-11405B		YNB-11905B		YNB-12805B		YNB-13305B		364
¥7,500	¥9,000 / ¥14,000*	¥7,500	¥9,000 / ¥14,000*	¥7,600	¥9,200 / ¥14,400*	¥7,600	¥9,200 / ¥14,400*	217
N8SX-11407J		N8SX-11907J		N8SX-12807J		N8SX-13307J		
¥67,200	¥71,800	¥67,500	¥72,100	¥71,000	¥75,900	¥71,300	¥76,200	
YNB-11407B		YNB-11907B		YNB-12807B		YNB-13307B		564
¥8,000	¥9,600 / ¥15,100*	¥8,000	¥9,600 / ¥15,100*	¥8,100	¥9,800 / ¥15,300*	¥8,100	¥9,800 / ¥15,300*	317
N8SX-11409J		N8SX-11909J		N8SX-12809J		N8SX-13309J		
¥76,700	¥82,000	¥77,000	¥82,300	¥81,100	¥86,700	¥81,400	¥87,000	
YNB-11409B		YNB-11909B		YNB-12809B		YNB-13309B		764
¥8,400	¥10,100 / ¥15,900*	¥8,400	¥10,100 / ¥15,900*	¥8,500	¥10,200 / ¥16,000*	¥8,500	¥10,200 / ¥16,000*	417
N8SX-11411J		N8SX-11911J		N8SX-12811J		N8SX-13311J		
¥86,000	¥92,000	¥86,300	¥92,300	¥91,500	¥97,800	¥91,800	¥98,100	
YNB-11411B		YNB-11911B		YNB-12811B		YNB-13311B		964
¥8,800	¥10,600 / ¥16,600*	¥8,800	¥10,600 / ¥16,600*	¥9,500	¥11,400 / ¥17,800*	¥9,500	¥11,400 / ¥17,800*	517
N8SX-11413J		N8SX-11913J		N8SX-12813J		N8SX-13313J		
¥95,900	¥102,500	¥96,200	¥102,800	¥101,900	¥108,900	¥102,200	¥109,200	
YNB-11413B		YNB-11913B		YNB-12813B		YNB-13313B		1,164
¥10,800	¥13,000 / ¥20,300*	¥10,800	¥13,000 / ¥20,300*	¥11,300	¥13,600 / ¥21,300*	¥11,300	¥13,600 / ¥21,300*	617
N8SX-11915J		N8SX-12815J		N8SX-13315J				
¥105,000		¥112,300		¥111,400		¥119,200		1,364
YNB-11915B		YNB-12815B		YNB-13315B				717
¥11,600	¥13,800 / ¥22,100*	¥11,900	¥15,100 / ¥24,300*	¥11,900	¥15,100 / ¥24,300*			1,489
N8SX-11918J		N8SX-12818J		N8SX-13318J				
¥128,400		¥137,400		¥136,100		¥145,600		1,664
YNB-11918B		YNB-12818B		YNB-13318B				837
¥13,300	¥15,100 / ¥24,300*	¥13,800	¥15,800 / ¥25,300*	¥13,800	¥15,800 / ¥25,300*			1,789
N8SX-11920J		N8SX-12820J		N8SX-13320J				
¥140,000		¥149,800		¥148,500		¥158,800		1,864
YNB-11920B		YNB-12820B		YNB-13320B				837
¥14,400	¥16,700 / ¥27,100*	¥15,100	¥17,600 / ¥27,900*	¥15,100	¥17,600 / ¥27,900*			1,989
468		493		536		561		
557		582		625		650		

- 引違い窓
- 縦すべり出し窓
- 縦すべり出し採風窓
- ドレーキップ窓
- 横すべり出し窓
- 高所用換気窓
- 外開き窓
- 勝手口ドア
- FIX 窓
- シングルハンク
- デザイン窓

- 2枚建 (半外付) スリム障子タイプ
- 2枚建 (半外付) テラス障子タイプ
- 2枚建 (外付) スリム障子タイプ
- 2枚建 (外付) テラス障子タイプ
- 両袖引違い窓
- 4枚建 (半外付)
- スマートシリーズ
- 2段窓
- スマートシリーズ
- 3段窓
- スマートシリーズ
- 両連窓
- スマートシリーズ
- 大開口
- 横すべり出し窓
- バルコニー窓
- 外開き窓
- テラスドア
- マエデール

特寸製作可能範囲(スリム障子タイプ)

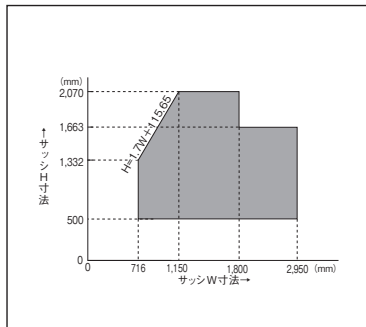

※耐風圧性能は、ガラス種類、サイズにより異なります。
ガラス種類により寸法の大きい窓は製作できない場合があります。
詳しくはP55をご確認ください。

引違い窓2枚建(外付) スリム障子タイプ N8SX / テラス障子タイプ N8X

- 引違い窓
- 縦すべり出し窓
- 縦すべり出し探窗窓
- ドレークッ窓
- 横すべり出し窓
- 高所用換気窓
- 外開き窓
- 勝手口ドア
- FIX窓
- シングルハンク
- デザイン窓
- 2枚建(半外付)スリム障子タイプ
- 2枚建(半外付)テラス障子タイプ
- 2枚建(外付)スリム障子タイプ
- 2枚建(外付)テラス障子タイプ
- 両袖引違い窓
- 4枚建(半外付)
- スマートシリーズ
- 2段窓スマートシリーズ
- 3段窓スマートシリーズ
- 両連窓スマートシリーズ
- 大開口横すべり出し窓
- バルコニー窓
- 外開き窓
- テラスドア
- マエデール

呼称幅		150		160		165		183				
内法基準w		1,500		1,600		1,650		1,830				
サッシW		1,540		1,640		1,690		1,870				
呼称高	内法基準h	サッシH	外観姿図									
			カラー記号		ホワイト		カラー		ホワイト		カラー	
			規格品名		N8SX-15005J		N8SX-16005J		N8SX-16505J		N8SX-18305J	
05	500	570	透明・型ガラス	¥67,100	¥71,700	¥67,200	¥71,900	¥68,500	¥73,200	¥73,800	¥78,900	
			規格品名	YNB-15005B		YNB-16005B		YNB-16505B		YNB-18305B		
網戸			¥7,800	¥9,400 / ¥14,700*	¥7,800	¥9,400 / ¥14,700*	¥7,900	¥9,500 / ¥14,800*	¥8,000	¥9,600 / ¥15,100*		
07	700	770	透明・型ガラス	¥79,000	¥84,500	¥79,200	¥84,600	¥80,800	¥86,300	¥86,800	¥92,800	
			規格品名	YNB-15007B		YNB-16007B		YNB-16507B		YNB-18307B		
網戸			¥8,300	¥10,000 / ¥15,600*	¥8,300	¥10,000 / ¥15,600*	¥8,400	¥10,100 / ¥15,900*	¥8,500	¥10,200 / ¥16,000*		
09	900	970	透明・型ガラス	¥90,900	¥97,200	¥91,100	¥97,400	¥92,800	¥99,200	¥100,000	¥106,900	
			規格品名	YNB-15009B		YNB-16009B		YNB-16509B		YNB-18309B		
網戸			¥8,800	¥10,600 / ¥16,600*	¥8,800	¥10,600 / ¥16,600*	¥8,900	¥10,700 / ¥16,800*	¥9,000	¥10,800 / ¥16,900*		
11	1,100	1,170	透明・型ガラス	¥102,500	¥109,700	¥102,700	¥109,800	¥104,700	¥112,000	¥112,900	¥120,700	
			規格品名	YNB-15011B		YNB-16011B		YNB-16511B		YNB-18311B		
網戸			¥9,900	¥11,900 / ¥18,600*	¥9,900	¥11,900 / ¥18,600*	¥10,000	¥12,000 / ¥18,700*	¥10,700	¥12,900 / ¥20,200*		
13	1,300	1,370	透明・型ガラス	¥114,500	¥122,400	¥114,600	¥122,600	¥117,100	¥125,200	¥126,300	¥134,900	
			規格品名	YNB-15013B		YNB-16013B		YNB-16513B		YNB-18313B		
網戸			¥11,700	¥14,000 / ¥21,800*	¥11,700	¥14,000 / ¥21,800*	¥11,800	¥14,200 / ¥22,200*	¥12,000	¥14,400 / ¥22,500*		
15	1,500	1,570	透明・型ガラス	¥126,700	¥135,500	¥126,900	¥135,700	¥129,600	¥138,500	¥139,800	¥149,500	
			規格品名	YNB-15015B		YNB-16015B		YNB-16515B		YNB-18315B		
網戸			¥12,500	¥15,000 / ¥23,400*	¥12,500	¥15,000 / ¥23,400*	¥12,600	¥15,200 / ¥23,800*	¥12,800	¥15,400 / ¥24,100*		
18	1,800	1,870	透明・型ガラス	¥144,000	¥153,900	¥144,100	¥154,100	¥147,300	¥157,500	¥158,900	¥170,000	
			規格品名	YNB-15018B		YNB-16018B		YNB-16518B		YNB-18318B		
網戸			¥14,600	¥17,600 / ¥27,600*	¥14,600	¥17,600 / ¥27,600*	¥14,800	¥17,800 / ¥27,800*	¥15,300	¥18,400 / ¥28,700*		
20	2,000	2,070	透明・型ガラス	¥156,400	¥167,200	¥156,600	¥167,400	¥159,900	¥171,000	¥172,600	¥184,600	
			規格品名	YNB-15020B		YNB-16020B		YNB-16520B		YNB-18320B		
網戸			¥15,900	¥19,200 / ¥30,000*	¥15,900	¥19,200 / ¥30,000*	¥16,100	¥19,400 / ¥30,300*	¥16,500	¥19,800 / ¥30,900*		
22	2,200	2,270	透明・型ガラス	¥169,200	¥181,000	¥169,400	¥181,100	¥173,000	¥185,000	¥186,800	¥199,700	
			規格品名	YNB-15022B		YNB-16022B		YNB-16522B		YNB-18322B		
網戸			¥17,400	¥20,900 / ¥32,600*	¥17,400	¥20,900 / ¥32,600*	¥17,600	¥21,200 / ¥33,200*	¥18,000	¥21,600 / ¥33,800*		
ガラス寸法			646(テラス障子タイプ:629)		696(テラス障子タイプ:679)		721(テラス障子タイプ:704)		811(テラス障子タイプ:794)			
網戸寸法			735		785		810		900			

＜備考＞

※ブリックレッドのみの価格です。

※2型ガラスの設定はありません。

●引違い網戸(引戸式)：ネットカラーはブラック、ネット材質はポリプロピレン(メッシュ18×18)

●現場搬入費、取付費、建付調整費等の諸経費は含まれておりません。

●価格欄が■の品種は、現地ガラス組み込み品です。



※スリム障子N8SX/テラス障子N8X

カラー記号

外観色	ホワイト	ロイヤル ブラウン	クラシック ブラック	ルーセント シルバー	ブリック レッド
ホワイト	無印	RW	CW	LW	BH
シラキ	-	-	-	-	-
チェリー	-	-	-	-	-

代表ガラス記号

H4■	LowE3mm+G11+3mm+G11+LowE3mm	アルゴンガス入り 高断熱透明ガラス
E4■	LowE3mm+G10.5+F4mm+G10.5+LowE3mm	アルゴンガス入り 高断熱型ガラス

□：L…ライトグリーン A…アクアグリーン B…ブロンズ
P…クリア E…CVDクリア

■：T…アルゴンガス/TPS樹脂スペーサー

P…アルゴンガス/樹脂製スペーサー

※ガラス構成は地域、ガラスメーカーによって異なる場合があります。またサイズ、ガラスメーカー等によってはアルミスペーサーの場合があります。詳細はお問合せ下さい。

ガラス寸法算出式

	幅 (GW)	高さ (GH)
スリム障子タイプ	W/2-124	H-206
テラス障子タイプ	W/2-140.5	H-230

引手高さ

スリム・テラス共通	H≤1810	H/2-68
	H>1810	837

※引手高さはサッシ下端より引手中心まで。

クレセント高さ

スリム・テラス共通	H≤1810	H/2+2
	H>1810	907

※クレセント高さはサッシ下端よりクレセント中心まで。

網戸寸法算出式

引違い窓用網戸	幅 (MW)	高さ (MH)
	W/2-35	H-81

251		256		ガラス 仕様 (注)測定の中心を半田の中心とします	ガラス 寸法
2,510		2,560			
2,550		2,600			
ホワイト	カラー	ホワイト	カラー		
				364	217
				564	317
				764	417
N8SX-25111J		N8SX-25611J		964	517
¥139,800	¥149,500	¥142,700	¥152,500		
YNB-25111B		YNB-25611B			
¥12,500	¥15,000 / ¥23,400*	¥12,500	¥15,000 / ¥23,400*	1,089	
N8SX-25113J		N8SX-25613J		1,164	617
¥157,000	¥167,900	¥160,100	¥171,200		
YNB-25113B		YNB-25613B			
¥13,000	¥15,600 / ¥24,400*	¥13,000	¥15,600 / ¥24,400*	1,289	
				1,364	717
N8X-25118J※2		N8X-25618J※2		1,664	837
¥201,600	¥215,700	¥205,800	¥220,100		
YNB-25118B		YNB-25618B			
¥15,800	¥19,000 / ¥29,600*	¥15,800	¥19,000 / ¥29,600*	1,789	
N8X-25120J※2		N8X-25620J※2		1,864	837
¥219,100	¥234,400	¥223,600	¥239,200		
YNB-25120B		YNB-25620B			
¥18,500	¥22,200 / ¥34,700*	¥18,500	¥22,200 / ¥34,700*	1,989	
N8X-25122J※2		N8X-25622J※2		2,040	837
¥236,900	¥253,400	¥241,800	¥258,600		
YNB-25122B		YNB-25622B			
¥19,000	¥22,800 / ¥35,600*	¥19,000	¥22,800 / ¥35,600*	2,189	
1,151 (テラス障子タイプ:1,134)		1,176 (テラス障子タイプ:1,159)			
1,240		1,265			

引違い窓

縦すべり出し窓

縦すべり出し採風窓

ドレーキップ窓

横すべり出し窓

高所用換気窓

外開き窓

勝手口ドア

FIX 窓

シングルハング

デザイン窓

2枚建 (半外付) スリム障子タイプ
2枚建 (半外付) テラス障子タイプ

2枚建 (外付) スリム障子タイプ
2枚建 (外付) テラス障子タイプ

両袖引違い窓

4枚建 (半外付)

スマートシリーズ

2段窓

スマートシリーズ

3段窓

スマートシリーズ

両連窓

スマートシリーズ

大開口

横すべり出し窓

バルコニー窓

外開き窓

テラスドア

マエデール

特寸製作可能範囲 (スリム障子タイプ)

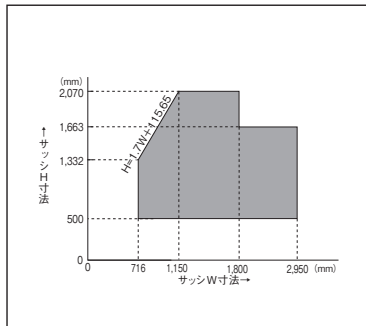

特寸製作可能範囲 (テラス障子タイプ)

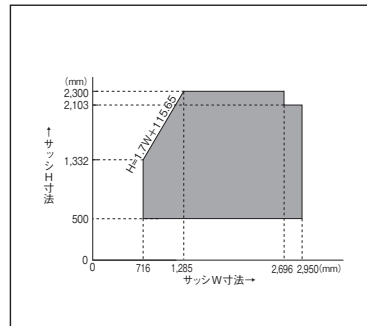

※耐風圧性能は、ガラス種類、サイズにより異なります。
ガラス種類により寸法の大きい窓は製作できない場合があります。詳しくはP55をご確認ください。

両袖引違い窓 (半外付) ND6SX/ND6X

- 引違い窓
- 縦すべり出し窓
- 縦すべり出し探窗窓
- ドレークップ窓
- 横すべり出し窓
- 高所用換気窓
- 外開き窓
- 勝手口ドア
- FIX窓
- シングルハンク
- デザイン窓

呼称高	内法基準h	呼称幅			251			256			ガラス寸法	網戸寸法
		内法基準w	サッシW	サッシH	カラー	ウッディ	カラー	ウッディ	カラー	ウッディ		
11		1,100	1,170	1,650	1,690	2,510	2,550	2,560	2,600	964	517	1,089
13		1,300	1,370	1,650	1,690	2,510	2,550	2,560	2,600	1,164	617	1,289
15		1,500	1,570	1,650	1,690	2,510	2,550	2,560	2,600	1,364	717	1,489
18		1,800	1,870	1,650	1,690	2,510	2,550	2,560	2,600	1,640	837	1,789
20		2,000	2,070	1,650	1,690	2,510	2,550	2,560	2,600	1,840	837	1,989
22		2,200	2,270	1,650	1,690	2,510	2,550	2,560	2,600	2,040	837	2,189
ガラス寸法		左 右 障子		316	531(テラス障子タイプ:514)	543(テラス障子タイプ:527)						
網戸寸法		中央 障子		761	1,191(テラス障子タイプ:1,182)	1,216(テラス障子タイプ:1,207)						
網戸寸法				405	620	632						

＜備考＞
 スリム障子タイプ:H≤1663 テラス障子タイプ:H≥1664。
 ※ブリックレッドのみの価格です。
 ※2型ガラスの設定はありません。
 ●引違い網戸(引戸式): ネットカラーはブラック、ネット材質はポリプロピレン(メッシュ18×18)
 ●価格欄が [] の品種は、現地ガラス組み込み品です。

- スマートシリーズ
- 2段窓
- スマートシリーズ
- 3段窓
- スマートシリーズ
- 両連窓
- スマートシリーズ
- 大開口
- 横すべり出し窓
- バルコニー窓
- 外開き窓
- テラスドア
- マエデール

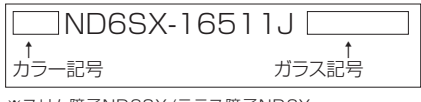

カラー記号		外観色	ホワイト	ロイヤルブロン	クラシックブラック	ルーセントシルバー	ブリックレッド
内観色	ホワイト	無印	RW	CW	LW	BH	
	シラキ	—	RS	CS	LS	—	
	チェリー	—	RC	CC	LC	—	

代表ガラス記号		
H4	LowE3mm+G11+3mm+G11+LowE3mm	アルゴンガス入り高断熱透明ガラス
E4	LowE3mm+G10.5+4mm+G10.5+LowE3mm	アルゴンガス入り高断熱型ガラス

□: L...ライトグリーン A...アクアグリーン B...ブロンズ
 P...クリア E...CVDクリア
 ■: T...アルゴンガス/TPS樹脂スペーサー
 P...アルゴンガス/樹脂製スペーサー
 ※ガラス構成は地域、ガラスメーカーによって異なる場合があります。またサイズ、ガラスメーカー等によってはアルミスペーサーの場合があります。詳細はお問合せ下さい。

ガラス寸法算出式		
	幅 (GW)	高さ (GH)
スリム障子タイプ	GR(L)W=W/4-106.25 GCW=W/2-83.5	H-206
テラス障子タイプ	GR(L)W=W/4-122.75 GCW=W/2-92.5	H-230

引手高さ		
スリムテラス共通	H≤1810 H>1810	H/2-68 837

※引手高さはサッシ下端より引手中心まで。

クレセント高さ		
スリムテラス共通	H≤1810 H>1810	H/2+2 907

※クレセント高さはサッシ下端よりクレセント中心まで。

網戸寸法算出式		
引違い窓用網戸	幅 (MW)	高さ (MH)
	W/4-17.25	H-81

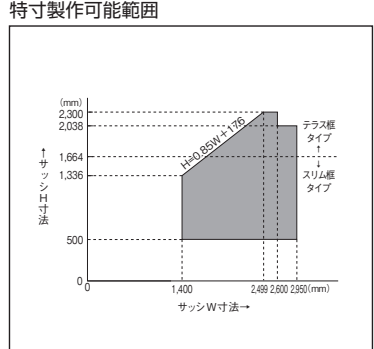

引違い窓4枚建(半外付) NF6SX/NF6X

呼称高	呼称幅		251			256			347			ガラス寸法 (両面5mm)※サッシHは標準寸法	サッシH	網戸寸法	
	内法基準w		2,510			2,560			3,470						
	サッシW		2,550			2,600			3,510						
11	1,100	1,170	外観姿図									964	517	1,089	
			カラー記号	ホワイト	カラー	ウッディ	ホワイト	カラー	ウッディ	ホワイト	カラー				ウッディ
			規格品名	NF6SX-25111J			NF6SX-25611J								
13	1,300	1,370	外観姿図									1,164	617	1,289	
			カラー記号	ホワイト	カラー	ウッディ	ホワイト	カラー	ウッディ	ホワイト	カラー				ウッディ
			規格品名	NF6SX-25113J			NF6SX-25613J								
18	1,800	1,870	外観姿図									1,640	837	1,789	
			カラー記号	ホワイト	カラー	ウッディ	ホワイト	カラー	ウッディ	ホワイト	カラー				ウッディ
			規格品名	NF6X-25118J			NF6X-25618J			NF6X-34718J					
20	2,000	2,070	外観姿図									1,840	837	1,989	
			カラー記号	ホワイト	カラー	ウッディ	ホワイト	カラー	ウッディ	ホワイト	カラー				ウッディ
			規格品名	NF6X-25120J			NF6X-25620J			NF6X-34720J					
22	2,200	2,270	外観姿図									2,040	837	2,189	
			カラー記号	ホワイト	カラー	ウッディ	ホワイト	カラー	ウッディ	ホワイト	カラー				ウッディ
			規格品名	NF6X-25122J			NF6X-25622J			NF6X-34722J					
ガラス寸法			531(テラス障子タイプ:514)			543(テラス障子タイプ:527)			771(テラス障子タイプ:754)						
網戸寸法			635			647			875						

〈備考〉

スリム障子タイプ:H≤1663 テラス障子タイプ:H≥1664。

※ブリックレッドのみの価格です。

●引違い網戸(引戸式): ネットカラーはブラック、ネット材質はポリプロピレン(メッシュ18×18)

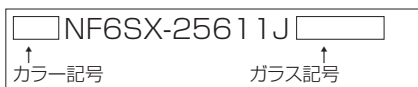

※スリム障子NF6SX/テラス障子NF6X

カラー記号

外観色	ホワイト	ロイヤル ブラウン	クラシック ブラック	ルーセント シルバー	ブリック レッド
内観色	無印	RW	CW	LW	BH
シラキ	—	RS	CS	LS	—
チェリー	—	RC	CC	LC	—

代表ガラス記号

H4	LowE3mm+G11+3mm+G11+LowE3mm	アルゴンガス入り 高断熱透明ガラス
E4	LowE3mm+G10.5+F4mm+G10.5+LowE3mm	アルゴンガス入り 高断熱型ガラス

□: L...ライトグリーン A...アクアグリーン B...ブロンズ
P...クリア E...CVDクリア
■: T...アルゴンガス/TPS樹脂スペーサー
P...アルゴンガス/樹脂製スペーサー

※ガラス構成は地域、ガラスメーカーによって異なる場合があります。またサイズ、ガラスメーカー等によってはアルミスペーサーの場合があります。詳細はお問合せ下さい。

ガラス寸法算出式

	幅 (GW)	高さ (GH)
スリム障子タイプ	W/4-106.25	H-206
テラス障子タイプ	W/4-122.75	H-230

引手高さ

スリム・テラス共通	H≤1810	H/2-68
	H>1810	837

※引手高さはサッシ下端より引手中心まで。

クレセント高さ

スリム・テラス共通	H≤1810	H/2+2
	H>1810	907

※クレセント高さはサッシ下端よりクレセント中心まで。

網戸寸法算出式

	幅 (MW)	高さ (MH)
引違い窓用網戸	W/4-2.25	H-81

特寸製作可能範囲

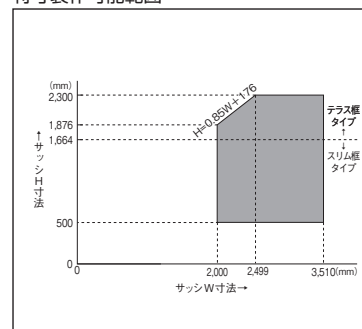

※耐風圧性能は、ガラス種類、サイズにより異なります。ガラス種類により寸法の大きい窓は製作できない場合があります。詳しくはP55をご確認ください。

引違い窓

横すべり出し窓

横すべり出し採風窓

ドレープ窓

横すべり出し窓

高所用換気窓

外開き窓

勝手口ドア

FIX窓

シングルハング

デザイン窓

2枚建(半外付)

スリム障子タイプ

2枚建(半外付)

テラス障子タイプ

2枚建(外付)

スリム障子タイプ

2枚建(外付)

テラス障子タイプ

両袖引違い窓

4枚建

(半外付)

スマートシリーズ

2段窓

スマートシリーズ

3段窓

スマートシリーズ

両連窓

スマートシリーズ

大開口

横すべり出し窓

バルコニー窓





外開き窓

テラスドア

マエデール

縦すべり出し窓 E6X

- 引違い窓
- 縦すべり出し窓
- 縦すべり出し探窗窓
- ドレークップ窓
- 横すべり出し窓
- 高所用換気窓
- 外開き窓
- 勝手口ドア
- FIX窓
- シングルハンク
- デザイン窓
- 2枚建 (半外付) スリム障子タイプ
- 2枚建 (半外付) テラス障子タイプ
- 2枚建 (外付) スリム障子タイプ
- 2枚建 (外付) テラス障子タイプ
- 両袖引違い窓
- 4枚建 (半外付)
- スマートシリーズ
- 2段窓 スマートシリーズ
- 3段窓 スマートシリーズ
- 両連窓 スマートシリーズ
- 大開口 横すべり出し窓
- バルコニー窓
- 外開き窓
- テラスドア
- マエデール

呼称高	内法基準h	サッシH		046			060			069			074		
		呼称幅		046			060			069			074		
		内法基準w		460			600			690			740		
サッシW		500			640			730			780				
外観姿図															
カラー記号		ホワイト	カラー	ウッディ	ホワイト	カラー	ウッディ	ホワイト	カラー	ウッディ	ホワイト	カラー	ウッディ		
05	500	570	規格品名	E6X-04605JR(L)			E6X-06005JR(L)			E6X-06905JR(L)			E6X-07405JR(L)		
			透明・型ガラス	¥35,100	¥37,600	¥40,300	¥38,100	¥40,700	¥43,600	¥40,100	¥42,800	¥45,900	¥41,100	¥43,900	¥47,100
			規格品名	YRB-04605R(L)			YRB-06005R(L)			YRB-06905R(L)			YRB-07405R(L)		
			ロール網戸	¥10,300	¥11,400	¥11,400	¥11,300	¥12,500	¥12,500	¥12,800	¥14,100	¥14,100	¥13,300	¥14,700	¥14,700
07	700	770	規格品名	YMB-04605			YMB-06005			YMB-06905			YMB-07405		
			ロック&ロール網戸	¥12,800	¥14,000	¥14,000	¥13,400	¥14,800	¥14,800	¥13,900	¥15,300	¥15,300	¥14,200	¥15,600	¥15,600
			規格品名	E6X-04607JR(L)			E6X-06007JR(L)			E6X-06907JR(L)			E6X-07407JR(L)		
			透明・型ガラス	¥39,100	¥41,700	¥44,700	¥42,700	¥45,600	¥48,900	¥45,100	¥48,200	¥51,700	¥46,400	¥49,600	¥53,200
09	900	970	規格品名	YRB-04609R(L)			YRB-06009R(L)			YRB-06909R(L)			YRB-07409R(L)		
			ロール網戸	¥10,500	¥11,600	¥11,600	¥11,500	¥12,700	¥12,700	¥13,000	¥14,300	¥14,300	¥13,500	¥14,900	¥14,900
			規格品名	YMB-04607			YMB-06007			YMB-06907			YMB-07407		
			ロック&ロール網戸	¥13,800	¥15,200	¥15,200	¥14,500	¥16,000	¥16,000	¥15,000	¥16,500	¥16,500	¥15,200	¥16,700	¥16,700
11	1,100	1,170	規格品名	E6X-04609JR(L)			E6X-06009JR(L)			E6X-06909JR(L)			E6X-07409JR(L)		
			透明・型ガラス	¥42,800	¥45,700	¥49,000	¥47,300	¥50,500	¥54,200	¥50,100	¥53,500	¥57,500	¥51,700	¥55,200	¥59,300
			規格品名	YRB-04609R(L)			YRB-06009R(L)			YRB-06909R(L)			YRB-07409R(L)		
			ロール網戸	¥10,500	¥11,600	¥11,600	¥11,500	¥12,700	¥12,700	¥13,000	¥14,300	¥14,300	¥13,500	¥14,900	¥14,900
13	1,300	1,370	規格品名	YMB-04609			YMB-06009			YMB-06909			YMB-07409		
			ロック&ロール網戸	¥14,900	¥16,400	¥16,400	¥15,600	¥17,200	¥17,200	¥16,000	¥17,700	¥17,700	¥16,300	¥18,000	¥18,000
			規格品名	E6X-04611JR(L)			E6X-06011JR(L)			E6X-06911JR(L)			E6X-07411JR(L)		
			透明・型ガラス	¥46,700	¥50,000	¥53,600	¥52,100	¥55,700	¥59,800	¥55,600	¥59,400	¥63,800	¥57,500	¥61,400	¥65,900
13	1,300	1,370	規格品名	YRB-04613R(L)			YRB-06013R(L)			YRB-06913R(L)			YRB-07413R(L)		
			ロール網戸	¥12,500	¥13,800	¥13,800	¥13,500	¥14,900	¥14,900	¥15,000	¥16,500	¥16,500	¥15,500	¥17,100	¥17,100
			規格品名	YMB-04611			YMB-06011			YMB-06911			YMB-07411		
			ロック&ロール網戸	¥15,900	¥17,600	¥17,600	¥16,700	¥18,400	¥18,400	¥17,200	¥18,900	¥18,900	¥17,400	¥19,200	¥19,200
ガラス寸法	開き部	308			448			538			588				
網戸寸法	ロール網戸	423			563			653			703				
	ロック&ロール網戸	420			560			650			700				

＜備考＞

- ロール網戸 (室内側昇降式) : ネットカラーはブラック、ネット材質はガラス繊維 (メッシュ18×16)
商品末尾記号Rの網戸はRタイプの窓に対応し、網戸上げ下げのためのポールチェーンが吊元側に来るように作られております (L=Lタイプ窓)
防錆仕様は上代価格に2,000円が加算されます。品名: YRBB-●●●●●R(L)
- ロック&ロール網戸 (室内側横引巻取式) : ネットカラーはブラック、ネット材質はポリエステル (メッシュ18×16)
防錆仕様は上代価格に2,000円が加算されます。品名: YMBB-●●●●●
- 価格欄が の品種は、現地ガラス組み込み品です。



カラー記号

外観色	ホワイト	ロイヤル ブラウン	クラシック ブラック	ルーセント シルバー	ブリック レッド
内観色	無印	RW	CW	LW	BH
シラキ	—	RS	CS	LS	—
チェリー	—	RC	CC	LC	—

代表ガラス記号

H4	LowE3mm+G15+3mm+G15+LowE3mm	アルゴンガス入り 高断熱透明ガラス
E4	LowE3mm+G14.5+F4mm+G14.5+LowE3mm	アルゴンガス入り 高断熱型ガラス

□ : L...ライトグリーン A...アクアグリーン B...ブロンズ
P...クリア E...CVDクリア
■ : T...アルゴンガス/TPS樹脂製スペーサー
P...アルゴンガス/樹脂製スペーサー
※ガラス構成は地域、ガラスメーカーによって異なる場合があります。
※またサイズ、ガラスメーカー等によってはアルミスペーサーの場合があります。詳細はお問合せ下さい。

ガラス寸法算出式

		幅 (GW)	高さ (GH)
単窓	開き部	W-192	H-191
	連窓	開き部	w1-127
連窓	FIX部	w2-37	H-101
	両連窓	開き部	w1-127
両連窓	FIX部	w2+28	H-101

ハンドル高さ

H<1500	H/2
H≥1500	H/2-50

※ハンドル高さはサッシ下端よりハンドル軸芯まで。

網戸寸法算出式

		幅 (MW)	高さ (MH)
ロール網戸	単窓	W-77	H-4
	連窓	w1-12	H-4
ロック&ロール網戸	単窓	W-80	H-86
	連窓	w1-15	H-86

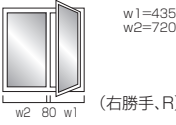
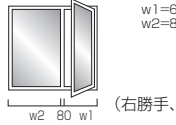
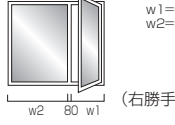
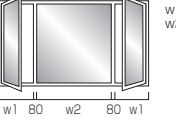
119			160			165			256			ガラス寸法	開口部	網戸寸法		
1,195			1,600			1,650			2,560							
1,235			1,640			1,690			2,600			F	F	F		
w1=435 w2=720  (右勝手、R)			w1=665 w2=895  (右勝手、R)			w1=665 w2=945  (右勝手、R)			w1=665 w2=1,110  (右勝手、R)							
ホワイト	カラー	ウッディ	ホワイト	カラー	ウッディ	ホワイト	カラー	ウッディ	ホワイト	カラー	ウッディ	379	469	285	566	484
E6X-11905JR(L)			E6X-16005JR(L)			E6X-16505JR(L)										
¥56,800	¥60,800	¥65,200	¥64,800	¥69,300	¥74,400	¥65,900	¥70,400	¥75,500								
YRB-04605R(L)			YRB-06905R(L)			YRB-06905R(L)										
¥10,300	¥11,400	¥14,100	¥12,800	¥14,100	¥14,100	¥12,800	¥14,100	¥14,100								
YMB-04605			YMB-06905			YMB-06905										
¥12,800	¥14,000	¥15,300	¥13,900	¥15,300	¥15,300	¥13,900	¥15,300	¥15,300								
E6X-11907JR(L)			E6X-16007JR(L)			E6X-16507JR(L)										
¥65,200	¥69,700	¥74,900	¥75,800	¥81,000	¥86,900	¥77,100	¥82,400	¥88,500								
YRB-04609R(L)			YRB-06909R(L)			YRB-06909R(L)										
¥10,500	¥11,600	¥14,300	¥13,000	¥14,300	¥14,300	¥13,000	¥14,300	¥14,300								
YMB-04607			YMB-06907			YMB-06907										
¥13,800	¥15,200	¥16,500	¥15,000	¥16,500	¥16,500	¥15,000	¥16,500	¥16,500								
E6X-11909JR(L)			E6X-16009JR(L)			E6X-16509JR(L)										
¥74,000	¥79,100	¥84,800	¥86,900	¥92,900	¥99,700	¥88,400	¥94,500	¥101,400								
YRB-04609R(L)			YRB-06909R(L)			YRB-06909R(L)										
¥10,500	¥11,600	¥14,300	¥13,000	¥14,300	¥14,300	¥13,000	¥14,300	¥14,300								
YMB-04609			YMB-06909			YMB-06909										
¥14,900	¥16,400	¥17,700	¥16,000	¥17,700	¥17,700	¥16,000	¥17,700	¥17,700								
E6X-11911JR(L)			E6X-16011JR(L)			E6X-16511JR(L)			E6X-25611JD							
¥82,700	¥88,400	¥94,900	¥98,000	¥104,700	¥112,400	¥99,900	¥106,800	¥114,600	¥161,100	¥172,200	¥185,000					
YRB-04613R(L)			YRB-06913R(L)			YRB-06913R(L)			YRB-06913R(L)							
¥12,500	¥13,800	¥16,500	¥15,000	¥16,500	¥16,500	¥15,000	¥16,500	¥16,500	¥15,000×2	¥16,500×2	¥16,500×2					
YMB-04611			YMB-06911			YMB-06911			YMB-06911							
¥15,900	¥17,600	¥18,900	¥17,200	¥18,900	¥18,900	¥17,200	¥18,900	¥18,900	¥17,200×2	¥18,900×2	¥18,900×2					
E6X-11913JR(L)			E6X-16013JR(L)			E6X-16513JR(L)			E6X-25613JD							
¥90,900	¥97,200	¥104,400	¥109,000	¥116,500	¥125,000	¥111,100	¥118,800	¥127,500	¥178,200	¥190,600	¥204,700					
YRB-04613R(L)			YRB-06913R(L)			YRB-06913R(L)			YRB-06913R(L)							
¥12,500	¥13,800	¥16,500	¥15,000	¥16,500	¥16,500	¥15,000	¥16,500	¥16,500	¥15,000×2	¥16,500×2	¥16,500×2					
YMB-04613			YMB-06913			YMB-06913			YMB-06913							
¥17,000	¥18,700	¥20,000	¥18,200	¥20,000	¥20,000	¥18,200	¥20,000	¥20,000	¥18,200×2	¥20,000×2	¥20,000×2					
308			538			538			538							
683			858			908			1,138							
423			653			653			653							
420			650			650			650							

- 引違い窓
- 縦すべり出し窓
- 縦すべり出し採風窓
- ドレープ窓
- 横すべり出し窓
- 高所用換気窓
- 外開き窓
- 勝手口ドア
- FIX窓
- シングルハンク
- デザイン窓

- 2枚建 (半外付) スリム障子タイプ
- 2枚建 (半外付) テラス障子タイプ
- 2枚建 (外付) スリム障子タイプ
- 2枚建 (外付) テラス障子タイプ
- 両袖引違い窓
- 4枚建 (半外付)
- スマートシリーズ
- 2段窓
- スマートシリーズ
- 3段窓
- スマートシリーズ
- 両連窓
- スマートシリーズ
- 大開口
- 横すべり出し窓
- バルコニー窓
- 外開き窓
- テラスドア
- マエデール

特寸製作可能範囲

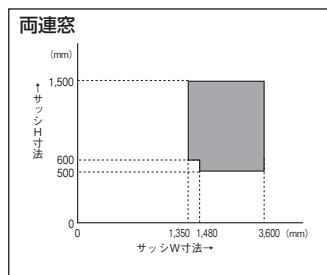
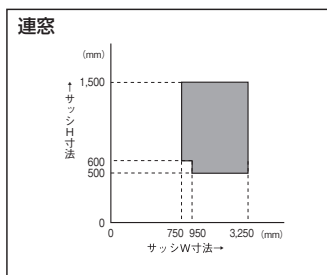
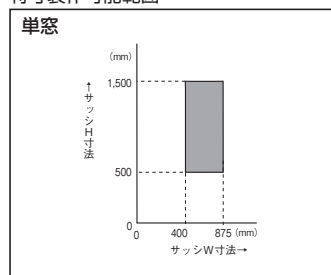

*耐風圧性能は、ガラス種類、サイズにより異なります。ガラス種類により寸法の大きい窓は製作できない場合があります。詳しくはP55をご確認ください。

縦すべり出し窓スマートシリーズ E6SX/E6SUX (w026~060)

- 引違い窓
- 縦すべり出し窓
- 縦すべり出し探窗窓
- ドレープ窓
- 横すべり出し窓
- 高所用換気窓
- 外開き窓
- 勝手口ドア
- FIX窓
- シングルハンク
- デザイン窓
- 2枚建 (半外付) スリム障子タイプ
- 2枚建 (半外付) テラス障子タイプ
- 2枚建 (外付) スリム障子タイプ
- 2枚建 (外付) テラス障子タイプ
- 両袖引違い窓
- 4枚建 (半外付)
- スマートシリーズ
- 2段窓 スマートシリーズ
- 3段窓 スマートシリーズ
- 両連窓 スマートシリーズ
- 大開口 横すべり出し窓
- バルコニー窓
- 外開き窓
- テラスドア
- マエデール

呼称高	内法基準h	サッシH	呼称幅		026		031		031	
			内法基準w	サッシW	026	031	031	031		
			026	300	260	300	310	350	310	350
			外観姿図							
			カラー記号	ホワイト	カラー	ホワイト	カラー	ホワイト	カラー	カラー
05	500	570	規格品名	E6SX-02605JR(L)		E6SX-03105JR(L)		E6SX-03105JR(L)		
			透明・型ガラス	¥29,300	¥31,400	¥30,400	¥32,500	¥30,400	¥32,500	
			規格品名	YMB-02605M		YMB-03105M		YMB-03105M		
			ロック&ロール網戸	¥11,200		¥11,500		¥11,500		
07	700	770	規格品名	E6SX-02607JR(L)		E6SX-03107JR(L)		E6SX-03107JR(L)		
			透明・型ガラス	¥32,200	¥34,500	¥33,500	¥35,800	¥33,500	¥35,800	
			規格品名	YMB-02607M		YMB-03107M		YMB-03107M		
			ロック&ロール網戸	¥12,200		¥12,500		¥12,500		
09	900	970	規格品名	E6SX-02609JR(L)		E6SX-03109JR(L)		E6SX-03109JR(L)		
			透明・型ガラス	¥35,200	¥37,600	¥36,800	¥39,200	¥36,800	¥39,200	
			規格品名	YMB-02609M		YMB-03109M		YMB-03109M		
			ロック&ロール網戸	¥13,100		¥13,500		¥13,500		
11	1,100	1,170	規格品名	E6SX-02611JR(L)		E6SX-03111JR(L)		E6SX-03111JR(L)		
			透明・型ガラス	¥38,200	¥40,800	¥40,000	¥42,700	¥40,000	¥42,700	
			規格品名	YMB-02611M		YMB-03111M		YMB-03111M		
			ロック&ロール網戸	¥14,300		¥14,500		¥14,500		
13	1,300	1,370	規格品名	E6SX-02613JR(L)		E6SX-03113JR(L)		E6SX-03113JR(L)		
			透明・型ガラス	¥41,500	¥44,400	¥43,600	¥46,600	¥43,600	¥46,600	
			規格品名	YMB-02613M		YMB-03113M		YMB-03113M		
			ロック&ロール網戸	¥15,100		¥15,400		¥15,400		
18	1,800	1,870	規格品名	E6SUX-02618JR(L)		E6SUX-02618JR(L)		E6SUX-03118JR(L)		
		h1=1,320	透明・型ガラス	¥54,000	¥57,000	¥56,800	¥60,000	¥56,800	¥60,000	
		h2=470	規格品名	YMB-02613M		YMB-03113M		YMB-03113M		
			ロック&ロール網戸	¥15,100		¥15,400		¥15,400		
20	2,000	2,070	規格品名	E6SUX-02620JR(L)		E6SUX-02620JR(L)		E6SUX-03120JR(L)		
		h1=1,320	透明・型ガラス	¥56,800	¥59,900	¥60,000	¥63,200	¥60,000	¥63,200	
		h2=670	規格品名	YMB-02613M		YMB-03113M		YMB-03113M		
			ロック&ロール網戸	¥15,100		¥15,400		¥15,400		
22	2,200	2,270	規格品名	E6SUX-02622JR(L)		E6SUX-02622JR(L)		E6SUX-03122JR(L)		
		h1=1,320	透明・型ガラス	¥59,400	¥62,600	¥62,700	¥66,000	¥62,700	¥66,000	
		h2=870	規格品名	YMB-02613M		YMB-03113M		YMB-03113M		
			ロック&ロール網戸	¥15,100		¥15,400		¥15,400		
			ガラス寸法	開き部	138	138	188	188	188	
				FIX部	—	228	—	—	278	
			網戸寸法	ロック&ロール網戸	244	244	294	294	294	

〈備考〉

- ロック&ロール網戸 (室内側横引巻取式) : ネットの材質はポリエステル (メッシュ18×16) ネットのカラーはブラックになります。防錆仕様は上代価格に2,000円が加算されます。(品名: YMBB-●●●●●M)

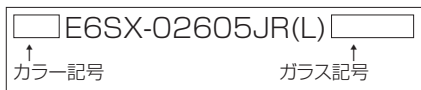

カラー記号		ホワイト	ロイヤルブラウン	クラシックブラック	ルーセントシルバー	ブリックレッド
外観色	内観色	無印	RW	CW	LW	BH
ホワイト	シラキ	—	—	—	—	—
チェリー	—	—	—	—	—	—

代表ガラス記号

H4□	LowE3mm+G15+3mm+G15+LowE3mm	アルゴンガス入り高断熱透明ガラス
E4□	LowE3mm+G14.5+F4mm+G14.5+LowE3mm	アルゴンガス入り高断熱型ガラス

- : L...ライトグリーン A...アクアグリーン B...ブロンズ P...クリア E...CVDクリア
- : T...アルゴンガス/TPS樹脂スペーサー P...アルゴンガス/樹脂製スペーサー G...アルゴンガス/アルミスペーサー
- ※ガラス構成は地域、ガラスメーカーによって異なる場合があります。またサイズ、ガラスメーカー等によってはアルミスペーサーの場合があります。サッシW=026,031はTPS樹脂スペーサーの設定はありません。詳細はお問合せ下さい。

ガラス寸法算出式

	幅 (GW)	高さ (GH)
単窓	W-162	H-161
段窓	開き部	h1-111
	FIX部	h2-21

ハンドル高さ

単窓	H<1470	H/2
	H≥1470	H/2-50
段窓	H<1470	(h1-50)/2+h2+80
	H≥1470	(h1-50)/2+h2+30

※ハンドル高さはサッシ下端よりハンドル軸芯まで。

網戸寸法算出式

	幅 (MW)	高さ (MH)
ロック&ロール網戸	単窓 W-56	H-56
	段窓 W-56	h1-6

サッシ寸法	036		046		060		サッシ寸法	サッシ寸法	サッシ寸法
	幅	高	幅	高	幅	高			
036	360	400	460	500	600	640	409	285	514
036	360	400	460	500	600	640	609	385	714
036	360	400	460	500	600	640	809	485	914
036	360	400	460	500	600	640	1,009	585	1,114
036	360	400	460	500	600	640	1,209	685	1,314
036	360	400	460	500	600	640	1,209	449	1,314
036	360	400	460	500	600	640	1,209	649	1,314
036	360	400	460	500	600	640	1,209	1,610	1,314
238	—	344	338	—	478	—	—	—	—
238	—	344	338	—	478	—	—	—	—
344	—	—	444	—	584	—	—	—	—

- 引違い窓
- 縦すべり出し窓
- 縦すべり出し採風窓
- ドレーキップ窓
- 横すべり出し窓
- 高所用換気窓
- 外開き窓
- 勝手口ドア
- FIX 窓
- シングルハング
- デザイン窓

- 2枚建 (半外付) スリム障子タイプ
- 2枚建 (半外付) テラス障子タイプ
- 2枚建 (外付) スリム障子タイプ
- 2枚建 (外付) テラス障子タイプ
- 両袖引違い窓
- 4枚建 (半外付)
- スマートシリーズ
- 2段窓
- スマートシリーズ
- 3段窓
- スマートシリーズ
- 両連窓
- スマートシリーズ
- 大開口
- 横すべり出し窓
- バルコニー窓
- 外開き窓
- テラスドア
- マエデール

特寸製作可能範囲

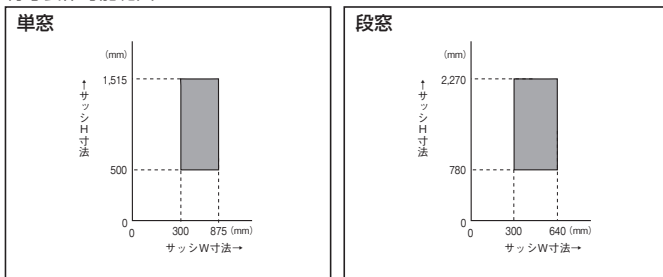

※耐風圧性能は、ガラス種類、サイズにより異なります。
ガラス種類により寸法の大きい窓は製作できない場合があります。詳しくはP55をご確認ください。

縦すべり出し窓スマートシリーズ E6SX (w069~256)

- 引違い窓
- 縦すべり出し窓
- 縦すべり出し探窗窓
- ドレークップ窓
- 横すべり出し窓
- 高所用換気窓
- 外開き窓
- 勝手口ドア
- FIX窓
- シングルハンク
- デザイン窓
- 2枚建 (半外付) スリム障子タイプ
- 2枚建 (半外付) テラス障子タイプ
- 2枚建 (外付) スリム障子タイプ
- 2枚建 (外付) テラス障子タイプ
- 両袖引違い窓
- 4枚建 (半外付)
- スマートシリーズ
- 2段窓 スマートシリーズ
- 3段窓 スマートシリーズ
- 両連窓 スマートシリーズ
- 大開口 横すべり出し窓
- バルコニー窓
- 外開き窓
- テラスドア
- マエデール

呼称高	内法基準h	サッシH	呼称幅		069		074		119		160	
			内法基準w		690		740		1,195		1,600	
			サッシW		730		780		1,235		1,640	
			外観姿図									
			カラー記号		ホワイト カラー		ホワイト カラー		ホワイト カラー		ホワイト カラー	
05	500	570	規格品名		E6SX-06905JR(L)		E6SX-07405JR(L)		E6SX-11905JR(L)		E6SX-16005JR(L)	
			透明・型ガラス		¥40,600	¥43,400	¥41,700	¥44,400	¥57,400	¥61,400	¥65,400	¥69,800
			規格品名		YMB-06905M		YMB-07405M		YMB-04605M		YMB-06905M	
			ロック&ロールS網戸		¥14,400		¥14,700		¥13,300		¥14,400	
07	700	770	規格品名		E6SX-06907JR(L)		E6SX-07407JR(L)		E6SX-11907JR(L)		E6SX-16007JR(L)	
			透明・型ガラス		¥45,700	¥48,800	¥46,900	¥50,100	¥65,800	¥70,300	¥76,300	¥81,500
			規格品名		YMB-06907M		YMB-07407M		YMB-04607M		YMB-06907M	
			ロック&ロールS網戸		¥15,500		¥15,700		¥14,300		¥15,500	
09	900	970	規格品名		E6SX-06909JR(L)		E6SX-07409JR(L)		E6SX-11909JR(L)		E6SX-16009JR(L)	
			透明・型ガラス		¥50,700	¥54,100	¥52,300	¥55,800	¥74,600	¥79,600	¥87,400	¥93,400
			規格品名		YMB-06909M		YMB-07409M		YMB-04609M		YMB-06909M	
			ロック&ロールS網戸		¥16,500		¥16,800		¥15,400		¥16,500	
11	1,100	1,170	規格品名		E6SX-06911JR(L)		E6SX-07411JR(L)		E6SX-11911JR(L)		E6SX-16011JR(L)	
			透明・型ガラス		¥56,100	¥59,900	¥58,100	¥62,000	¥83,200	¥88,900	¥98,500	¥105,300
			規格品名		YMB-06911M		YMB-07411M		YMB-04611M		YMB-06911M	
			ロック&ロールS網戸		¥17,700		¥17,900		¥16,400		¥17,700	
13	1,300	1,370	規格品名		E6SX-06913JR(L)		E6SX-07413JR(L)		E6SX-11913JR(L)		E6SX-16013JR(L)	
			透明・型ガラス		¥61,400	¥65,600	¥63,800	¥68,100	¥91,500	¥97,800	¥109,500	¥117,000
			規格品名		YMB-06913M		YMB-07413M		YMB-04613M		YMB-06913M	
			ロック&ロールS網戸		¥18,700		¥19,000		¥17,500		¥18,700	
ガラス寸法			開き部		568		618		338		568	
			FIX部		-		-		683		858	
網戸寸法			ロック&ロールS網戸		674		724		444		674	

＜備考＞
 ●ロック&ロールS網戸 (室内側横引巻取式) : ネットの材質はポリエステル (メッシュ18×16)
 ネットのカラーはブラックになります。
 防錆仕様は上代価格に2,000円が加算されます。(品名: YMBB-●●●●●M)
 ●価格欄が の品種は、現地ガラス組み込み品です。

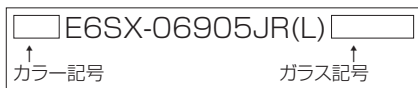

カラー記号		ホワイト	ロイヤル ブラウン	クラシック ブラック	ルーセント シルバー	ブリック レッド
外観色	内観色	無印	RW	CW	LW	BH
ホワイト	シラキ	-	-	-	-	-
チェリー	-	-	-	-	-	-

代表ガラス記号

H4□■	LowE3mm+G15+3mm+G15+LowE3mm	アルゴンガス入り 高断熱透明ガラス
E4□■	LowE3mm+G14.5+F4mm+G14.5+LowE3mm	アルゴンガス入り 高断熱型ガラス

□ : L...ライトグリーン A...アクアグリーン B...ブロンズ
 P...クリア E...CVDクリア
 ■ : T...アルゴンガス/TPS樹脂スペーサー
 P...アルゴンガス/樹脂製スペーサー
 ※ガラス構成は地域、ガラスメーカーによって異なる場合があります。
 ※またサイズ、ガラスメーカー等によってはアルミスペーサーの場合があります。詳細はお問合せ下さい。

ハンドル高さ

H<1470	H/2
H≥1470	H/2-50

※ハンドル高さはサッシ下端よりハンドル軸芯まで。

網戸寸法算出式

ロック&ロールS 網戸	幅 (MW)		高さ (MH)	
	単窓	W-56	H-56	
連窓	w1-6	H-56		

ガラス寸法算出式

		幅 (GW)	高さ (GH)
単窓		W-162	H-161
連窓	開き部	w1-112	H-161
	FIX部	w2-22	H-71
両連窓	開き部	w1-112	H-161
	FIX部	w2+28	H-71

165	160	165	256	ガラス寸法	網戸寸法
1,650	1,600	1,650	2,560		
1,690	1,640	1,690	2,600		
				H W H W H W H W H W H W	H W H W H W H W H W H W
(右勝手、R)					
ホワイト	カラー	ホワイト	カラー	ホワイト	カラー
E6SX-16505JR(L)					
¥66,400	¥70,900				
YMB-06905M					
¥14,400					
E6SX-16507JR(L)					
¥77,700	¥83,000				
YMB-06907M					
¥15,500					
E6SX-16509JR(L)					
¥89,000	¥95,000				
YMB-06909M					
¥16,500					
E6SX-16511JR(L)	E6SX-16011JD	E6SX-16511JD	E6SX-25611JD		
¥100,500	¥107,300	¥135,100	¥154,900	¥135,400	¥155,200
YMB-06911M		YMB-04611M	YMB-04611M	YMB-06911M	
¥17,700		¥16,400×2		¥17,700×2	
E6SX-16513JR(L)	E6SX-16013JD	E6SX-16513JD	E6SX-25613JD		
¥111,700	¥119,300	¥147,900	¥168,800	¥148,300	¥169,100
YMB-06913M		YMB-04613M	YMB-04613M	YMB-06913M	
¥18,700		¥17,500×2		¥18,700×2	
568	338	338	568		
908	608	658	1,108		
674	444	444	674		

引違い窓

横すべり出し窓

横すべり出し採風窓

ドレーキップ窓

横すべり出し窓

高所用換気窓

外開き窓

勝手口ドア

FIX窓

シングルハング

デザイン窓

- 2枚建 (半外付) スリム障子タイプ
- 2枚建 (半外付) テラス障子タイプ
- 2枚建 (外付) スリム障子タイプ
- 2枚建 (外付) テラス障子タイプ

両袖引違い窓

4枚建 (半外付)

スマートシリーズ

2段窓
スマートシリーズ

3段窓
スマートシリーズ

両連窓
スマートシリーズ

大開口
横すべり出し窓

バルコニー窓

外開き窓

テラスドア

マエデール

特寸製作可能範囲

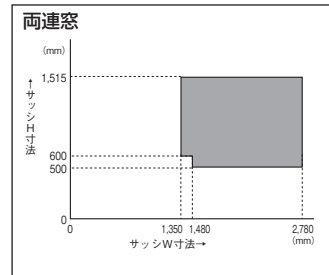
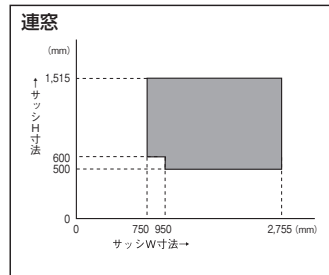
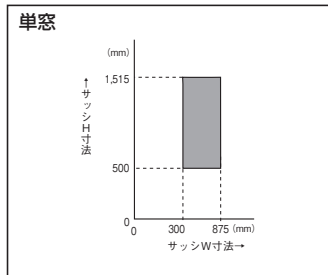

※耐風圧性能は、ガラス種類、サイズにより異なります。ガラス種類により寸法の大きい窓は製作できない場合があります。詳しくはP55をご確認ください。

縦すべり出し採風窓 (2段窓) スマートシリーズ EW6SX

- 引違い窓
- 縦すべり出し窓
- 縦すべり出し採風窓**
- ドレープ窓
- 横すべり出し窓
- 高所用換気窓
- 外開き窓
- 勝手口ドア
- FIX窓
- シングルハンク
- デザイン窓

呼称高	内法基準h	サッシH		外観姿図		ガラス寸法	ハンドル高さ	網戸寸法			
		上段	下段	上段	下段						
11	1,100	呼称幅	036	046	060	434	873	539			
		内法基準w	360	460	600						
		サッシW	400	500	640						
13	1,300	規格品名	EW6SX-03611JRL(LR)	EW6SX-04611JRL(LR)	EW6SX-06011JRL(LR)	534	1,023	639			
		透明・型ガラス	¥68,400	¥77,800	¥72,500				¥82,500	¥78,200	¥89,000
		規格品名	YMB-03440539W	YMB-04440539W	YMB-05840539W				YMB-03440539W	YMB-04440539W	YMB-05840539W
15	1,500	規格品名	EW6SX-03613JRL(LR)	EW6SX-04613JRL(LR)	EW6SX-06013JRL(LR)	634	1,173	739			
		透明・型ガラス	¥73,200	¥83,400	¥77,900				¥88,600	¥84,200	¥95,900
		規格品名	YMB-03440639W	YMB-04440639W	YMB-05840639W				YMB-03440639W	YMB-04440639W	YMB-05840639W
ガラス寸法		上段：下段	238	338	478						
網戸寸法		ロック&ロール網戸	344	444	584						

〈備考〉

- **ロック&ロール網戸 (室内側横引巻取式)**
 ネットの材質はポリエステル (メッシュ18×16)
 ネットのカラーはブラックになります。
 防錆仕様は上代価格に2,000円が加算されます。(品名:YMBB-●●●●●●●●W)
- **外観姿図はRLの場合です。**

- 2枚建 (半外付) スリム障子タイプ
- 2枚建 (半外付) テラス障子タイプ
- 2枚建 (外付) スリム障子タイプ
- 2枚建 (外付) テラス障子タイプ
- 両袖引違い窓
- 4枚建 (半外付)
- スマートシリーズ
- 2段窓** スマートシリーズ
- 3段窓 スマートシリーズ
- 両連窓 スマートシリーズ
- 大開口 横すべり出し窓
- バルコニー窓
- 外開き窓
- テラスドア
- マエデール

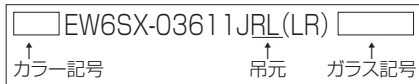

※吊元は外観、表示順は上部より表示。

カラー記号

外観色	ホワイト	ロイヤルブラウン	クラシックブラック	ルーセントシルバー	ブリックレッド
内観色	無印	RW	CW	LW	BH
ホワイト	—	—	—	—	—
シラキ	—	—	—	—	—
チェリー	—	—	—	—	—

代表ガラス記号

H4□■	LowE3mm+G15+3mm+G15+LowE3mm	アルゴンガス入り 高断熱透明ガラス
E4□■	LowE3mm+G14.5+F4mm+G14.5+LowE3mm	アルゴンガス入り 高断熱型ガラス

- : L…ライトグリーン A…アクアグリーン B…ブロンズ
 P…クリア E…CVDクリア
- : T…アルゴンガス/TPS樹脂製スペーサー
 P…アルゴンガス/樹脂製スペーサー
- ※ガラス構成は地域、ガラスメーカーによって異なる場合があります。またサイズ、ガラスメーカー等によってはアルミスペーサーの場合があります。詳細はお問合せ下さい。

ガラス寸法算出式

	幅 (GW)	高さ (GH)
開き上部	W-162	h1-111
開き下部	W-162	h2-111

ハンドル高さ

開き上部	$(h1-50)/2+h2+80$
開き下部	$(h2+50)/2$

※ハンドル高さはサッシ下端よりハンドル軸芯まで。

網戸寸法算出式

	幅 (MW)	高さ (MH)
ロック&ロール網戸	W-56	h1-6
	W-56	h2-6

特寸製作可能範囲

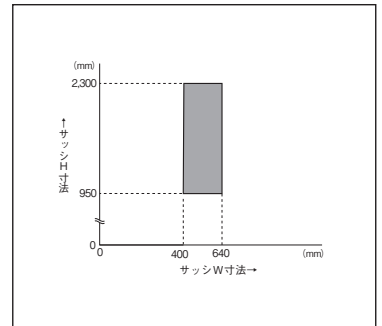

※耐風圧性能は、ガラス種類、サイズにより異なります。ガラス種類により寸法の大きい窓は製作できない場合があります。詳しくはP55をご確認ください。

縦すべり出し採風窓 (3段窓) スマートシリーズ EW6SX

呼称高	内法基準h	サッシH		呼称幅		ガラス寸法	ハンドル高さ	網戸寸法		
		規格品名	透明・型ガラス	規格品名	透明・型ガラス					
18	1,800	1,870 h1=590 h2=540 h3=580	規格品名	EW6SX-03618JRL(LR)	EW6SX-04618JRL(LR)	EW6SX-06018JRL(LR)	開き部 上段:下段 FIX部 開き部 上段:下段	479 559 1,542 930 584		
			透明・型ガラス	¥93,100	¥106,000	¥99,400			¥113,100	¥108,100
		規格品名	YMB-03440584W		YMB-04440584W				YMB-05840584W	
		ロック&ロールS網戸	¥12,700×2		¥13,000×2				¥13,600×2	
		20	2,000	2,070 h1=660 h2=610 h3=640	規格品名	EW6SX-03620JRL(LR)			EW6SX-04620JRL(LR)	EW6SX-06020JRL(LR)
					透明・型ガラス	¥97,700			¥111,200	¥104,400
			規格品名	YMB-03440654W		YMB-04440654W		YMB-05840654W		
			ロック&ロールS網戸	¥13,100×2		¥13,400×2		¥14,000×2		
ガラス寸法			開き部 上段:下段	238		338		478		
			FIX部	328		428		568		
網戸寸法			ロック&ロールS網戸	344		444		584		

〈備考〉

●ロック&ロールS網戸 (室内側横引巻取式)

ネットの材質はポリエステル (メッシュ18×16)

ネットのカラーはブラックになります。

防錆仕様は上代価格に2,000円が加算されます。(品名: YMBB-●●●●●●●●)

●外観姿図はRLの場合です。

引違い窓

縦すべり出し窓

縦すべり出し採風窓

ドレープ窓

横すべり出し窓

高所用換気窓

外開き窓

勝手口ドア

FIX窓

シングルハング

デザイン窓

2枚建 (半外付)

スリム障子タイプ

2枚建 (半外付)

テラス障子タイプ

2枚建 (外付)

スリム障子タイプ

2枚建 (外付)

テラス障子タイプ

両袖引違い窓

4枚建

(半外付)

スマートシリーズ

2段窓

スマートシリーズ

3段窓

スマートシリーズ

両連窓

スマートシリーズ

大開口

横すべり出し窓

バルコニー窓

外開き窓

テラスドア

マエデール

EW6SX-03618JRL(LR)
↑ カラー記号
↑ 吊元
↑ ガラス記号

※吊元は外観、表示順は上部より表示。

カラー記号

外観色	ホワイト	ロイヤル ブラウン	クラシック ブラック	ルーセント シルバー	ブリック レッド
ホワイト	無印	RW	CW	LW	BH
シラキ	-	-	-	-	-
チェリー	-	-	-	-	-

代表ガラス記号

H4	LowE3mm+G15+3mm+G15+LowE3mm	アルゴンガス入り 高断熱透明ガラス
E4	LowE3mm+G14+F4mm+G14+LowE3mm	アルゴンガス入り 高断熱型ガラス

□: L...ライトグリーン A...アクアグリーン B...ブロンズ
P...クリア E...CVDクリア
■: T...アルゴンガス/TPS樹脂製スペーサー
P...アルゴンガス/樹脂製スペーサー

※ガラス構成は地域、ガラスメーカーによって異なる場合があります。またサイズ、ガラスメーカー等によってはアルミスペーサーの場合があります。詳細はお問合せ下さい。

ガラス寸法算出式

	幅 (GW)	高さ (GH)
開き上部	W-162	h1-111
開き下部	W-162	h2-61
FIX部	W-72	h3-21

ハンドル高さ

	高さ (MH)
開き上部	((h1-50)/2)+h2+h3+160
開き下部	(h2/2)+h3+80

※ハンドル高さはサッシ下端よりハンドル軸芯まで。

網戸寸法算出式

	幅 (MW)	高さ (MH)	
ロック&ロールS網戸	開き上部	W-56	h1-6
	開き下部	W-56	h2+44

特寸製作可能範囲

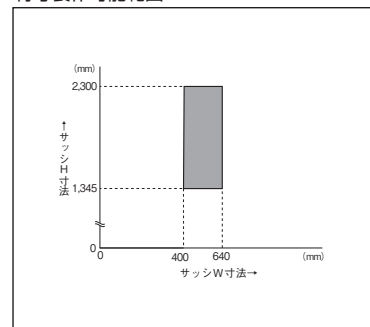

※耐風圧性能は、ガラス種類、サイズにより異なります。ガラス種類により寸法の大きい窓は製作できない場合があります。詳しくはP55をご確認ください。

縦すべり出し採風窓 (両連窓) スマートシリーズ EW6SX

- 引違い窓
- 縦すべり出し窓
- 縦すべり出し採風窓**
- ドレープ窓
- 横すべり出し窓
- 高所用換気窓
- 外開き窓
- 勝手口ドア
- FIX窓
- シングルハンク
- デザイン窓
- 2枚建 (半外付) スリム障子タイプ
- 2枚建 (半外付) テラス障子タイプ
- 2枚建 (外付) スリム障子タイプ
- 2枚建 (外付) テラス障子タイプ
- 両袖引違い窓
- 4枚建 (半外付)
- スマートシリーズ
- 2段窓 スマートシリーズ
- 3段窓 スマートシリーズ
- 両連窓 スマートシリーズ
- 大開口 横すべり出し窓
- バルコニー窓
- 外開き窓
- テラスドア
- マエデール

呼称高	内法基準h	呼称幅		160		165		256		ガラス寸法	網戸寸法
		内法基準w		1,600		1,650		2,560			
		サッシW		1,640		1,690		2,600			
		外観姿図									
		カラー記号	ホワイト	カラー	ホワイト	カラー	ホワイト	カラー			
07	700	770	規格品名	EW6SX-16007JD	EW6SX-16507JD						
			透明・型ガラス	¥90,500	¥97,800	¥91,700	¥99,000				
			規格品名	YMB-04440714W	YMB-04440714W						
			ロック&ロール網戸	¥13,800×2	¥13,800×2						
09	900	970	規格品名	EW6SX-16009JD	EW6SX-16509JD						
			透明・型ガラス	¥101,600	¥109,800	¥103,000	¥111,200				
			規格品名	YMB-04440914W	YMB-04440914W						
			ロック&ロール網戸	¥14,900×2	¥14,900×2						
11	1,100	1,170	規格品名	EW6SX-16011JD	EW6SX-16511JD	EW6SX25611JD					
			透明・型ガラス	¥125,500	¥135,600	¥127,200	¥137,400	¥158,300	¥170,900		
			規格品名	YMB-04441114W	YMB-04441114W	YMB-06741114W					
			ロック&ロール網戸	¥16,100×2	¥16,100×2	¥17,000×2					
13	1,300	1,370	規格品名	EW6SX-16013JD	EW6SX-16513JD	EW6SX-25613JD					
			透明・型ガラス	¥137,300	¥148,300	¥139,200	¥150,300	¥174,700	¥188,700		
			規格品名	YMB-04441314W	YMB-04441314W	YMB-06741314W					
			ロック&ロール網戸	¥17,900×2	¥17,900×2	¥18,800×2					
143	1,430	1,500	規格品名	EW6SX-160143JD	EW6SX-165143JD	EW6SX-256143JD					
			透明・型ガラス	¥149,100	¥161,000	¥151,100	¥163,200	¥189,400	¥204,600		
			規格品名	YMB-04441444W	YMB-04441444W	YMB-06741444W					
			ロック&ロール網戸	¥18,600×2	¥18,600×2	¥19,600×2					
			ガラス寸法	開き部 338	338	568					
				FIX部 608	658	1,108					
			網戸寸法	ロック&ロール網戸 444	444	674					

〈備考〉

- ロック&ロール網戸 (室内側横引巻取式) : ネットの材質はポリエステル (メッシュ18×16) ネットのカラーはブラックになります。防錆仕様は上代価格に2,000円が加算されます。(品名: YMBB-●●●●●●●●●●W)
- 価格欄が ■ の品種は、現地ガラス組み込み品です。



カラー記号

外観色	ホワイト	ロイヤルブルー	クラシックブラック	ルーセントシルバー	ブリックレッド
内観色	無印	RW	CW	LW	BH
シラキ	-	-	-	-	-
チェリー	-	-	-	-	-

代表ガラス記号

H4□■	LowE3mm+G15+3mm+G15+LowE3mm	アルゴンガス入り 高断熱透明ガラス
E4□■	LowE3mm+G14.5+F4mm+G14.5+LowE3mm	アルゴンガス入り 高断熱型ガラス

□ : L...ライトグリーン A...アクアグリーン B...ブロンズ P...クリア E...CVDクリア
 ■ : T...アルゴンガス/TPS樹脂製スペーサー P...アルゴンガス/樹脂製スペーサー

*ガラス構成は地域、ガラスメーカーによって異なる場合があります。またサイズ、ガラスメーカー等によってはアルミスペーサーの場合があります。詳細はお問合せ下さい。

ガラス寸法算出式

	幅 (GW)	高さ (GH)
開き部	W1-112	H-161
FIX部	W2+28	H-71

ハンドル高さ

H<1,470	H/2
H≥1,470	H/2-50

*ハンドル高さはサッシ下端よりハンドル軸芯まで。

網戸寸法算出式

	幅 (MW)	高さ (MH)
ロック&ロール網戸	w1-6	H-56

特寸製作可能範囲

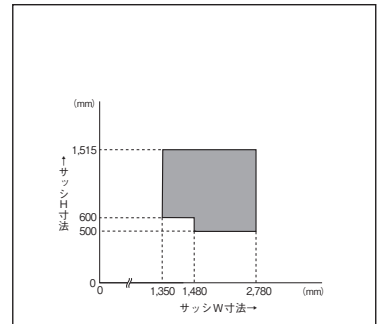

*耐風圧性能は、ガラス種類、サイズにより異なります。ガラス種類により寸法の大きい窓は製作できない場合があります。詳しくはP55をご確認ください。

引違い窓

縦すべり出し
窓

縦すべり出し
採風窓

ドレーキップ
窓

横すべり出し
窓

高所用
換気窓

外開き窓

勝手口
ドア

FIX 窓

シングル
ハング

デザイン
窓

2枚建 (半外付)
スリム障子タイプ

2枚建 (半外付)
テラス障子タイプ

2枚建 (外付)
スリム障子タイプ

2枚建 (外付)
テラス障子タイプ

両袖引違い窓

4枚建
(半外付)

スマートシリーズ

2段窓
スマートシリーズ

3段窓
スマートシリーズ

両連窓
スマートシリーズ

大開口
横すべり出し窓

バルコニー窓

外開き窓

テラスドア

マエデール

ドレーキップ窓 D6X

- 引違い窓
- 縦すべり出し窓
- 縦すべり出し探窗窓
- ドレーキップ窓**
- 横すべり出し窓
- 高所用換気窓
- 外開き窓
- 勝手口ドア
- FIX窓
- シングルハング
- デザイン窓
- 2枚建(半外付)スリム障子タイプ
- 2枚建(半外付)テラス障子タイプ
- 2枚建(外付)スリム障子タイプ
- 2枚建(外付)テラス障子タイプ
- 両袖引違い窓
- 4枚建(半外付)
- スマートシリーズ
- 2段窓
- スマートシリーズ
- 3段窓
- スマートシリーズ
- 両連窓
- スマートシリーズ
- 大開口
- 横すべり出し窓
- バルコニー窓
- 外開き窓
- テラスドア
- マエデール

呼称高	内法基準h	サッシH	呼称幅		046		060		069		074	
			内法基準w		460		600		690		740	
			サッシW		500		640		730		780	
			外観姿図(内開き)			(右勝手, R)		(右勝手, R)		(右勝手, R)		(右勝手, R)
			外観姿図(内倒し)									
			カラー記号	ホワイト	カラー	ホワイト	カラー	ホワイト	カラー	ホワイト	カラー	
07	700	770	規格品名	D6X-04607JR(L)		D6X-06007JR(L)		D6X-06907JR(L)		D6X-07407JR(L)		
			透明・型ガラス	¥44,100	¥47,100	¥47,800	¥51,100	¥50,100	¥53,500	¥51,500	¥55,000	
			規格品名	YDB-04607		YDB-06007		YDB-06907		YDB-07407		
			網戸	¥8,700	¥10,500	¥9,000	¥10,800	¥10,300	¥12,400	¥10,500	¥12,600	
09	900	970	規格品名	D6X-04609JR(L)		D6X-06009JR(L)		D6X-06909JR(L)		D6X-07409JR(L)		
			透明・型ガラス	¥50,100	¥53,500	¥54,600	¥58,400	¥57,400	¥61,400	¥59,900	¥63,100	
			規格品名	YDB-04609		YDB-06009		YDB-06909		YDB-07409		
			網戸	¥9,100	¥11,000	¥9,500	¥11,400	¥10,800	¥13,000	¥11,000	¥13,200	
11	1,100	1,170	規格品名	D6X-04611JR(L)		D6X-06011JR(L)		D6X-06911JR(L)		D6X-07411JR(L)		
			透明・型ガラス	¥53,800	¥57,400	¥59,100	¥63,200	¥62,500	¥66,800	¥64,400	¥68,800	
			規格品名	YDB-04611		YDB-06011		YDB-06911		YDB-07411		
			網戸	¥9,400	¥11,300	¥9,800	¥11,800	¥11,300	¥13,600	¥11,500	¥13,800	
13	1,300	1,370	規格品名	D6X-04613JR(L)		D6X-06013JR(L)		D6X-06913JR(L)		D6X-07413JR(L)		
			透明・型ガラス	¥58,700	¥62,700	¥64,700	¥69,200	¥68,900	¥73,700	¥71,000	¥75,900	
			規格品名	YDB-04613		YDB-06013		YDB-06913		YDB-07413		
			網戸	¥10,500	¥12,600	¥11,000	¥13,200	¥11,800	¥14,200	¥12,000	¥14,400	
15	1,500	1,570	規格品名	D6X-04615JR(L)		D6X-06015JR(L)		D6X-06915JR(L)		D6X-07415JR(L)		
			透明・型ガラス	¥63,600	¥68,000	¥70,700	¥75,500	¥75,100	¥80,200	¥77,500	¥82,900	
			規格品名	YDB-04615		YDB-06015		YDB-06915		YDB-07415		
			網戸	¥10,600	¥12,800	¥11,600	¥14,000	¥12,500	¥15,000	¥13,400	¥16,100	
18	1,800	1,870	規格品名									
			透明・型ガラス									
20	2,000	2,070	規格品名									
			透明・型ガラス									
22	2,200	2,270	規格品名									
			透明・型ガラス									
			網戸									
			ガラス寸法	開き部	233	373	463	513				
			FIX部									
			網戸寸法		360	500	590	640				

〈備考〉

- ドレーキップ網戸(室外側外開式)：ネットカラーはブラック、ネット材質はポリプロピレン(メッシュ18×18)
- 価格欄が の品種は、現地ガラス組み込み品です。

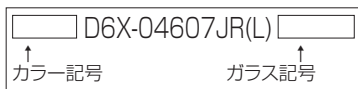

カラー記号

外観色	内観色	ホワイト	ロイヤル ブラウン	クラシック ブラック	ルーセント シルバー
ホワイト	無印		RW	CW	LW
シラキ					
チェリー					

代表ガラス記号

H4	LowE3mm+G15+3mm+G15+LowE3mm	アルゴンガス入り 高断熱透明ガラス
E4	LowE3mm+G14.5+F4mm+G14.5+LowE3mm	アルゴンガス入り 高断熱型ガラス

□：L…ライトグリーン A…アクアグリーン B…ブロンズ
P…クリア E…CVDクリア

■：T…アルゴンガス/TPS樹脂スペーサー
P…アルゴンガス/樹脂製スペーサー

※ガラス構成は地域、ガラスメーカーによって異なる場合があります。またサイズ、ガラスメーカー等によってはアルミスペーサーの場合があります。詳細はお問合せ下さい。

ガラス寸法算出式

		幅 (GW)	高さ (GH)
単窓		W-267	H-267
	開き部	w1-177	H-267
連窓	FIX部	w2-62	H-151
	開き部	w1-177	H-267
両連窓	FIX部	w2+28	H-151

網戸寸法算出式

		幅 (MW)	高さ (MH)
ドレーキップ 窓用網戸	単窓	W-140	H-140
	連窓	w1-50	H-140

サッシ寸法	119		165		256		H	H	H
	1,195	1,235	1,650	1,690	2,560	2,600			
縦すべり出し窓	745 80 410 (右勝手、R)		970 80 640 (右勝手、R)		640 80 1,160 80 640				
縦すべり出し採風窓	w2 w1		w2 w1		w1 w2 w1				
ドレーキップ窓	w2 w1		w2 w1		w1 w2 w1				
横すべり出し窓	w2 w1		w2 w1		w1 w2 w1				
高所用換気窓	w2 w1		w2 w1		w1 w2 w1				
外開き窓	w2 w1		w2 w1		w1 w2 w1				
勝手口ドア	w2 w1		w2 w1		w1 w2 w1				
FIX窓	w2 w1		w2 w1		w1 w2 w1				
シングルハング	w2 w1		w2 w1		w1 w2 w1				
デザイン窓	w2 w1		w2 w1		w1 w2 w1				
2枚建 (半外付) スリム障子タイプ	w2 w1		w2 w1		w1 w2 w1				
2枚建 (半外付) テラス障子タイプ	w2 w1		w2 w1		w1 w2 w1				
2枚建 (外付) スリム障子タイプ	w2 w1		w2 w1		w1 w2 w1				
2枚建 (外付) テラス障子タイプ	w2 w1		w2 w1		w1 w2 w1				
両袖引違い窓	w2 w1		w2 w1		w1 w2 w1				
4枚建 (半外付)	w2 w1		w2 w1		w1 w2 w1				
スマートシリーズ	w2 w1		w2 w1		w1 w2 w1				
2段窓	w2 w1		w2 w1		w1 w2 w1				
スマートシリーズ	w2 w1		w2 w1		w1 w2 w1				
3段窓	w2 w1		w2 w1		w1 w2 w1				
スマートシリーズ	w2 w1		w2 w1		w1 w2 w1				
両連窓	w2 w1		w2 w1		w1 w2 w1				
スマートシリーズ	w2 w1		w2 w1		w1 w2 w1				
大開口	w2 w1		w2 w1		w1 w2 w1				
横すべり出し窓	w2 w1		w2 w1		w1 w2 w1				
バルコニー窓	w2 w1		w2 w1		w1 w2 w1				
外開き窓	w2 w1		w2 w1		w1 w2 w1				
テラスドア	w2 w1		w2 w1		w1 w2 w1				
マエデール	w2 w1		w2 w1		w1 w2 w1				

- 引違い窓
- 縦すべり出し窓
- 縦すべり出し採風窓
- ドレーキップ窓
- 横すべり出し窓
- 高所用換気窓
- 外開き窓
- 勝手口ドア
- FIX窓
- シングルハング
- デザイン窓

- 2枚建 (半外付) スリム障子タイプ
- 2枚建 (半外付) テラス障子タイプ
- 2枚建 (外付) スリム障子タイプ
- 2枚建 (外付) テラス障子タイプ
- 両袖引違い窓
- 4枚建 (半外付)
- スマートシリーズ
- 2段窓
- スマートシリーズ
- 3段窓
- スマートシリーズ
- 両連窓
- スマートシリーズ
- 大開口
- 横すべり出し窓
- バルコニー窓
- 外開き窓
- テラスドア
- マエデール

特寸製作可能範囲

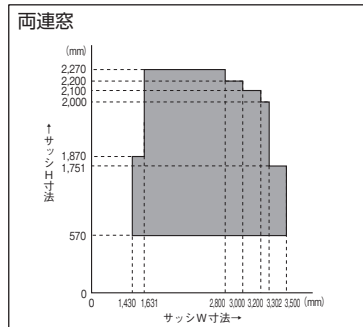
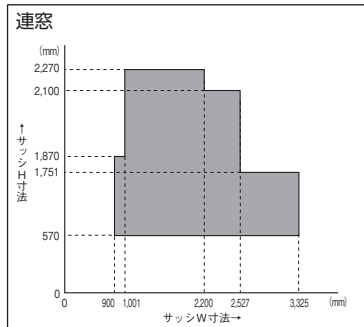
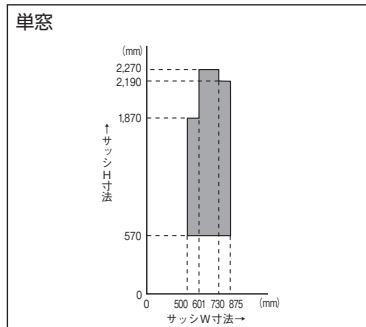

※耐風圧性能は、ガラス種類、サイズにより異なります。ガラス種類により寸法の大きい窓は製作できない場合があります。詳しくはP55をご確認ください。

横すべり出し窓 T6X

- 引違い窓
- 横すべり出し窓
- 横すべり出し探窗窓
- ドレーキップ窓
- 横すべり出し窓
- 高所用換気窓
- 外開き窓
- 勝手口ドア
- FIX窓
- シングルハンク
- デザイン窓
- 2枚建 (半外付) スリム障子タイプ
- 2枚建 (半外付) テラス障子タイプ
- 2枚建 (外付) スリム障子タイプ
- 2枚建 (外付) テラス障子タイプ
- 両袖引違い窓
- 4枚建 (半外付)
- スマートシリーズ
- 2段窓
- スマートシリーズ
- 3段窓
- スマートシリーズ
- 両連窓
- スマートシリーズ
- 大開口
- 横すべり出し窓
- バルコニー窓
- 外開き窓
- テラスドア
- マエデール

呼称高	内法基準h	サッシH	呼称幅			046			060			069			
			内法基準w			460			600			690			
サッシW			500			640			730						
外観姿図															
カラー記号			ホワイト カラー ウッディ			ホワイト カラー ウッディ			ホワイト カラー ウッディ						
05	500	570	規格品名	T6X-04605J			T6X-06005J			T6X-06905J					
			透明・型ガラス	¥30,500	¥32,600	¥35,000	¥33,500	¥35,700	¥38,300	¥35,300	¥37,800	¥40,500			
			規格品名	YRB-04605R(L)			YRB-06005R(L)			YRB-06905R(L)					
			ロール網戸	¥10,300	¥11,400	¥11,400	¥11,300	¥12,500	¥12,500	¥12,800	¥14,100	¥14,100			
07	700	770	規格品名	YMB-04605			YMB-06005			YMB-06905					
			ロック&ロールS網戸	¥12,800	¥14,000	¥14,000	¥13,400	¥14,800	¥14,800	¥13,900	¥15,300	¥15,300			
			規格品名	T6X-04607J			T6X-06007J			T6X-06907J					
			透明・型ガラス	¥34,300	¥36,600	¥39,200	¥38,000	¥40,500	¥43,500	¥40,300	¥43,000	¥46,200			
09	900	970	規格品名	YRB-04609R(L)			YRB-06009R(L)			YRB-06909R(L)					
			ロール網戸	¥10,500	¥11,600	¥11,600	¥11,500	¥12,700	¥12,700	¥13,000	¥14,300	¥14,300			
			規格品名	YMB-04607			YMB-06007			YMB-06907					
			ロック&ロールS網戸	¥13,800	¥15,200	¥15,200	¥14,500	¥16,000	¥16,000	¥15,000	¥16,500	¥16,500			
11	1,100	1,170	規格品名	T6X-04609J			T6X-06009J			T6X-06909J					
			透明・型ガラス	¥38,200	¥40,800	¥43,800	¥42,700	¥45,600	¥48,900	¥45,500	¥48,600	¥52,200			
			規格品名	YRB-04609R(L)			YRB-06009R(L)			YRB-06909R(L)					
			ロール網戸	¥10,500	¥11,600	¥11,600	¥11,500	¥12,700	¥12,700	¥13,000	¥14,300	¥14,300			
両袖引違い窓	4枚建 (半外付)	スマートシリーズ	規格品名	YMB-04609			YMB-06009			YMB-06909					
			ロック&ロールS網戸	¥14,900	¥16,400	¥16,400	¥15,600	¥17,200	¥17,200	¥16,000	¥17,700	¥17,700			
			規格品名	T6X-06911J*			T6X-06911J*			T6X-06911J*					
			透明・型ガラス	¥56,300	¥60,200	¥64,600	¥56,300	¥60,200	¥64,600	¥56,300	¥60,200	¥64,600			
ガラス寸法	開き部	FIX部	規格品名	YRB-06913R(L)			YRB-06913R(L)			YRB-06913R(L)					
			ロール網戸	¥15,000	¥16,500	¥16,500	¥15,000	¥16,500	¥16,500	¥15,000	¥16,500	¥16,500			
			規格品名	YMB-06911			YMB-06911			YMB-06911					
			ロック&ロールS網戸	¥17,200	¥18,900	¥18,900	¥17,200	¥18,900	¥18,900	¥17,200	¥18,900	¥18,900			
網戸寸法	ロール網戸	ロック&ロールS網戸	開き部	312			452			542					
			FIX部	-			-			-					
網戸寸法	ロール網戸	ロック&ロールS網戸	ロール網戸	423			563			653					
			ロック&ロールS網戸	420			560			650					

〈備考〉

※H>970の場合には障子アオリ止めが標準装備されます。
 ●ロール網戸 (室内側昇降式) : ネットカラーはブラック、ネット材質はガラス繊維 (メッシュ18×16) 防錆仕様は上代価格に2,000円が加算されます。品名: YRBB-●●●●●R(L)
 ●ロック&ロールS網戸 (室内側横引巻取式) : ネットカラーはブラック、ネット材質はポリエステル (メッシュ18×16) 防錆仕様は上代価格に2,000円が加算されます。品名: YMBB-●●●●●



カラー記号

外観色	ホワイト	ロイヤルブラウン	クラシックブラック	ルーセントシルバー	ブリックレッド
内観色	無印	RW	CW	LW	BH
シラキ	-	RS	CS	LS	-
チェリー	-	RC	CC	LC	-

代表ガラス記号

H4	LowE3mm+G15+3mm+G15+LowE3mm	アルゴンガス入り 高断熱透明ガラス
E4	LowE3mm+G14.5+F4mm+G14.5+LowE3mm	アルゴンガス入り 高断熱型ガラス

□ : L...ライトグリーン A...アクアグリーン B...ブロンズ P...クリア E...CVDクリア
 ■ : T...アルゴンガス/TPS樹脂スペーサー P...アルゴンガス/樹脂製スペーサー
 ※ガラス構成は地域、ガラスメーカーによって異なる場合があります。またサイズ、ガラスメーカー等によってはアルミスペーサーの場合があります。詳細はお問合せ下さい。

ガラス寸法算出式

	幅 (GW)	高さ (GH)
単窓	W-188	H-191
連窓	開き部	w1-123 H-191
	FIX部	w2-37 H-101

網戸寸法算出式

	幅 (MW)	高さ (MH)
ロール網戸	単窓	W-77 H-4
	連窓	w1-12 H-4
ロック&ロールS網戸	単窓	W-80 H-86
	連窓	w1-15 H-86

074			119			160			165			ガラス寸法	網戸寸法		
740			1,195			1,600			1,650						
780			1,235			1,640			1,690						
												開部	F	網戸	ルーバー
ホワイト	カラー	ウッディ	ホワイト	カラー	ウッディ	ホワイト	カラー	ウッディ	ホワイト	カラー	ウッディ				
T6X-07405J			T6X-11905JR(L)			T6X-16005JR(L)			T6X-16505JR(L)						
¥36,400	¥38,900	¥41,700	¥52,300	¥55,900	¥60,000	¥61,100	¥65,300	¥69,800	¥61,400	¥65,600	¥70,400	379	469	484	
YRB-07405R(L)			YRB-04605R(L)			YRB-06905R(L)			YRB-06905R(L)						
¥13,300	¥14,700	¥14,700	¥10,300	¥11,400	¥11,400	¥12,800	¥14,100	¥14,100	¥12,800	¥14,100	¥14,100	669	966	884	
YMB-07405			YMB-04605			YMB-06905			YMB-06905						
¥14,200	¥15,600	¥15,600	¥12,800	¥14,000	¥14,000	¥13,900	¥15,300	¥15,300	¥13,900	¥15,300	¥15,300	579	669	684	
T6X-07407J			T6X-11907JR(L)			T6X-16007JR(L)			T6X-16507JR(L)						
¥41,700	¥44,600	¥47,800	¥60,700	¥65,000	¥69,900	¥71,900	¥76,400	¥82,700	¥72,200	¥77,200	¥83,000	979	1,366	1,084	
YRB-07409R(L)			YRB-04609R(L)			YRB-06909R(L)			YRB-06909R(L)						
¥13,500	¥14,900	¥14,900	¥10,500	¥11,600	¥11,600	¥13,000	¥14,300	¥14,300	¥13,000	¥14,300	¥14,300	779	966	884	
YMB-07407			YMB-04607			YMB-06907			YMB-06907						
¥15,200	¥16,700	¥16,700	¥13,800	¥15,200	¥15,200	¥15,000	¥16,500	¥16,500	¥15,000	¥16,500	¥16,500	979	1,366	1,084	
T6X-07409J															
¥47,300	¥50,500	¥54,200										979	1,366	1,084	
YRB-07409R(L)															
¥13,500	¥14,900	¥14,900										979	1,366	1,084	
YMB-07409															
¥16,300	¥18,000	¥18,000										979	1,366	1,084	
T6X-07411J*															
¥58,300	¥62,300	¥66,900										979	1,366	1,084	
YRB-07413R(L)															
¥15,500	¥17,100	¥17,100										979	1,366	1,084	
YMB-07411															
¥17,400	¥19,200	¥19,200										979	1,366	1,084	
592			312			542			542						
-			683			858			908			979	1,366	1,084	
703			423			653			653						
700			420			650			650						

- 引違い窓
- 横すべり出し窓
- 横すべり出し採風窓
- ドレーキップ窓
- 横すべり出し窓
- 高所用換気窓
- 外開き窓
- 勝手口ドア
- FIX 窓
- シングルハンク
- デザイン窓

- 2枚建 (半外付) スリム障子タイプ
- 2枚建 (半外付) テラス障子タイプ
- 2枚建 (外付) スリム障子タイプ
- 2枚建 (外付) テラス障子タイプ
- 両袖引違い窓
- 4枚建 (半外付)
- スマートシリーズ
- 2段窓
- スマートシリーズ
- 3段窓
- スマートシリーズ
- 両連窓
- スマートシリーズ
- 大開口
- 横すべり出し窓
- バルコニー窓
- 外開き窓
- テラスドア
- マエデール

特寸製作可能範囲

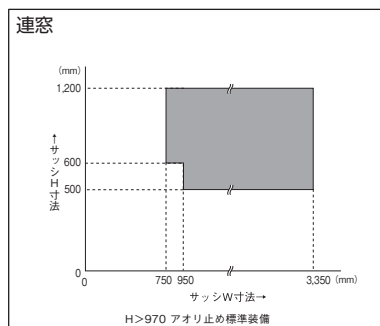
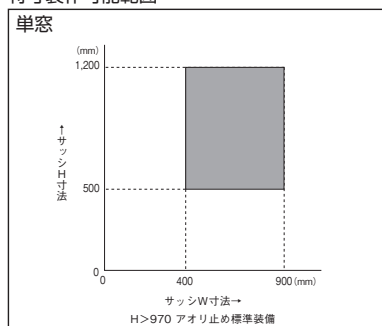

※耐風圧性能は、ガラス種類、サイズにより異なります。
ガラス種類により寸法の大きい窓は製作できない場合があります。詳しくはP55をご確認ください。

横すべり出し窓 スマートシリーズ T6SX

- 引違い窓
- 横すべり出し窓
- 横すべり出し探窗窓
- ドレークップ窓
- 横すべり出し窓
- 高所用換気窓
- 外開き窓
- 勝手口ドア
- FIX窓
- シングルハンク
- デザイン窓
- 2枚建 (半外付) スリム障子タイプ
- 2枚建 (半外付) テラス障子タイプ
- 2枚建 (外付) スリム障子タイプ
- 2枚建 (外付) テラス障子タイプ
- 両袖引違い窓
- 4枚建 (半外付)
- スマートシリーズ
- 2段窓 スマートシリーズ
- 3段窓 スマートシリーズ
- 両連窓 スマートシリーズ
- 大開口 横すべり出し窓
- バルコニー窓
- 外開き窓
- テラスドア
- マエデール

呼称高	内法基準h	サッシH	呼称幅		031		036		046		060		069		
			内法基準w		310		360		460		600		690		
			サッシW		350		400		500		640		730		
			外観姿図												
			カラー記号		ホワイト	カラー	ホワイト	カラー	ホワイト	カラー	ホワイト	カラー	ホワイト	カラー	
05	500	570	規格品名		T6SX-03105J		T6SX-03605J		T6SX-04605J		T6SX-06005J		T6SX-06905J		
			透明・型ガラス		¥27,300	¥29,200	¥28,400	¥30,300	¥31,000	¥33,100	¥34,000	¥36,300	¥35,900	¥38,300	
			規格品名		YMB-03105M		YMB-03605M		YMB-04605M		YMB-06005M		YMB-06905M		
ロック&ロールS網戸		¥11,500		¥11,800		¥13,300		¥13,900		¥14,400					
07	700	770	規格品名		T6SX-03107J		T6SX-03607J		T6SX-04607J		T6SX-06007J		T6SX-06907J		
			透明・型ガラス		¥30,400	¥32,500	¥31,700	¥33,900	¥34,800	¥37,200	¥38,500	¥41,100	¥40,900	¥43,600	
			規格品名		YMB-03107M		YMB-03607M		YMB-04607M		YMB-06007M		YMB-06907M		
ロック&ロールS網戸		¥12,500		¥12,800		¥14,300		¥15,000		¥15,500					
09	900	970	規格品名		T6SX-03109J*		T6SX-03609J*		T6SX-04609J*		T6SX-06009J*		T6SX-06909J*		
			透明・型ガラス		¥36,700	¥38,700	¥37,900	¥40,100	¥42,000	¥44,600	¥46,500	¥49,400	¥49,300	¥52,400	
			規格品名		YMB-03109M		YMB-03609M		YMB-04609M		YMB-06009M		YMB-06909M		
ロック&ロールS網戸		¥13,500		¥13,700		¥15,400		¥16,100		¥16,500					
11	1,100	1,170	規格品名										T6SX-06911J*		
			透明・型ガラス										¥56,900		¥60,700
			規格品名										YMB-06911M		
ロック&ロールS網戸												¥17,700			
ガラス寸法			開き部		192		242		342		482		572		
ガラス寸法			FIX部		-		-		-		-		-		
網戸寸法			ロック&ロールS網戸		294		344		444		584		674		

〈備考〉

- ※H>940の場合には障子アオリ止めが標準準備されます。
- ロック&ロールS網戸 (室内側横引巻取式) : ネットの材質はポリエステル (メッシュ18×16) ネットのカラーはブラックになります。防錆仕様は上代価格に2,000円が加算されます。(品名: YMBB-●●●●●M)

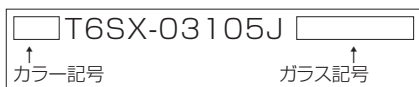

カラー記号

外観色	ホワイト	ロイヤルブラウン	クラシックブラック	ルーセントシルバー	ブリックレッド
内観色	無印	RW	CW	LW	BH
ホワイト					
シラキ	-	-	-	-	-
チェリー	-	-	-	-	-

代表ガラス記号

H4□■	LowE3mm+G15+3mm+G15+LowE3mm	アルゴンガス入り高断熱透明ガラス
E4□■	LowE3mm+G14.5+F4mm+G14.5+LowE3mm	アルゴンガス入り高断熱型ガラス

- : L...ライトグリーン A...アクアグリーン B...ブロンズ P...クリア E...CVDクリア
- : T...アルゴンガス/TPS樹脂スペーサー P...アルゴンガス/樹脂製スペーサー G...アルゴンガス/アルミスペーサー
- ※ガラス構成は地域、ガラスメーカーによって異なる場合があります。またサイズ、ガラスメーカー等によってはアルミスペーサーの場合があります。詳細はお問合せ下さい。

ガラス寸法算出式

	幅 (GW)	高さ (GH)
単窓	W-158	H-161
連窓	開き部	w1-108 H-161
	FIX部	w2-22 H-71

網戸寸法算出式

	幅 (MW)	高さ (MH)
ロック&ロールS網戸	単窓	W-56 H-56
	連窓	w1-6 H-56

ガラス サッシ寸法	074		119		160		165		ガラス サッシ寸法	開 閉 部 材	F IX 部	戸 高 の 尺 寸 法
	740	780	1,195	1,235	1,600	1,640	1,650	1,690				
	ホワイト	カラー	ホワイト	カラー	ホワイト	カラー	ホワイト	カラー				
	T6SX-07405J		T6SX-11905JR(L)		T6SX-16005JR(L)		T6SX-16505JR(L)					
	¥37,000	¥39,500	¥52,900	¥56,500	¥61,900	¥66,100	¥61,900	¥66,100				
	YMB-07405M		YMB-04605M		YMB-06905M		YMB-06905M					
	¥14,700		¥13,300		¥14,400		¥14,400					
	T6SX-07407J		T6SX-11907JR(L)		T6SX-16007JR(L)		T6SX-16507JR(L)					
	¥42,300	¥45,100	¥61,300	¥65,500	¥72,700	¥77,800	¥72,700	¥77,800				
	YMB-07407M		YMB-04607M		YMB-06907M		YMB-06907M					
	¥15,700		¥14,300		¥15,500		¥15,500					
	T6SX-07409J*											
	¥51,100	¥54,300										
	YMB-07409M											
	¥16,800											
	T6SX-07411J*											
	¥58,800	¥62,900										
	YMB-07411M											
	¥17,900											
	622		342		572		572					
	-		683		858		908					
	724		444		674		674					

- 引違い窓
- 横すべり出し窓
- 横すべり出し採風窓
- ドレーキップ窓
- 横すべり出し窓
- 高所用換気窓
- 外開き窓
- 勝手口ドア
- FIX 窓
- シングルハング
- デザイン窓

- 2枚建 (半外付)
- スリム障子タイプ
- 2枚建 (半外付)
- テラス障子タイプ
- 2枚建 (外付)
- スリム障子タイプ
- 2枚建 (外付)
- テラス障子タイプ
- 両袖引違い窓
- 4枚建 (半外付)
- スマートシリーズ
- 2段窓
- スマートシリーズ
- 3段窓
- スマートシリーズ
- 両連窓
- スマートシリーズ
- 大開口
- 横すべり出し窓
- バルコニー窓
- 外開き窓
- テラスドア
- マエデール

特寸製作可能範囲

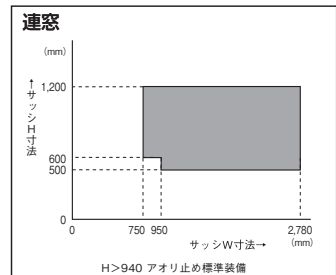
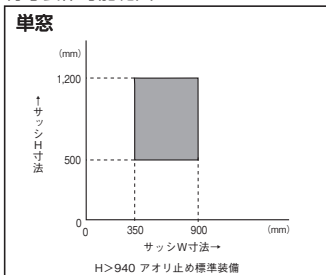

*耐風圧性能は、ガラス種類、サイズにより異なります。
ガラス種類により寸法の大きい窓は製作できない場合があります。詳しくはP55をご確認ください。

横すべり出し窓 スマートシリーズ T6SX (横長単窓タイプ)

- 引違い窓
- 横すべり出し窓
- 横すべり出し探窗窓
- ドレープ窓
- 横すべり出し窓
- 高所用換気窓
- 外開き窓
- 勝手口ドア
- FIX窓
- シングルハンク
- デザイン窓
- 2枚建 (半外付) スリム障子タイプ
- 2枚建 (半外付) テラス障子タイプ
- 2枚建 (外付) スリム障子タイプ
- 2枚建 (外付) テラス障子タイプ
- 両袖引違い窓
- 4枚建 (半外付)
- スマートシリーズ
- 2段窓 スマートシリーズ
- 3段窓 スマートシリーズ
- 両連窓 スマートシリーズ
- 大開口 横すべり出し窓
- バルコニー窓
- 外開き窓
- テラスドア
- マエデール

呼称高	内法基準h	サッシH		119		133		160		165		網戸寸法							
		呼称幅	内法基準w	サッシW	規格品名	透明・型ガラス	規格品名	透明・型ガラス	規格品名	透明・型ガラス	規格品名		透明・型ガラス						
028	280	350	1,195	1,235	T6SX-119028J	¥44,400	¥47,400	T6SX-133028J	¥47,000	¥50,000	T6SX-160028J	¥52,100	¥55,400	T6SX-165028J	¥53,000	¥56,400	189	294	294
		外観姿図																	
		カラー記号	ホワイト	カラー	ホワイト	カラー	ホワイト	カラー	ホワイト	カラー	ホワイト	カラー	ホワイト	カラー					
		規格品名	T6SX-119028J		T6SX-133028J		T6SX-160028J		T6SX-165028J										
		透明・型ガラス	¥44,400 ¥47,400		¥47,000 ¥50,000		¥52,100 ¥55,400		¥53,000 ¥56,400										
		規格品名	YCB-119028M		-		-		-										
		アップロール網戸	¥15,400		-		-		-										
		規格品名	-		YMWDB-133028		YMWDB-160028		YMWDB-165028										
		ロック&ロール網戸	-		¥25,300		¥26,000		¥26,100										
033	330	400	1,195	1,235	T6SX-119033J	¥46,800	¥49,700	T6SX-133033J	¥49,500	¥52,600	T6SX-160033J	¥55,000	¥58,400	T6SX-165033J	¥56,000	¥59,500	239	344	344
		規格品名	T6SX-119033J		T6SX-133033J		T6SX-160033J		T6SX-165033J										
		透明・型ガラス	¥46,800 ¥49,700		¥49,500 ¥52,600		¥55,000 ¥58,400		¥56,000 ¥59,500										
		規格品名	YCB-11903M		-		-		-										
		アップロール網戸	¥16,100		-		-		-										
		規格品名	-		YMWDB-13303		YMWDB-16003		YMWDB-16503										
		ロック&ロール網戸	-		¥25,800		¥26,500		¥26,700										
05	500	570	1,195	1,235	T6SX-11905J	¥55,000	¥58,200	T6SX-13305J	¥58,400	¥61,800	T6SX-16005J	¥65,400	¥69,100	T6SX-16505J	¥66,700	¥70,500	409	514	514
		規格品名	T6SX-11905J		T6SX-13305J		T6SX-16005J		T6SX-16505J										
		透明・型ガラス	¥55,000 ¥58,200		¥58,400 ¥61,800		¥65,400 ¥69,100		¥66,700 ¥70,500										
		規格品名	YCB-11905M		-		-		-										
		アップロール網戸	¥17,600		-		-		-										
		規格品名	-		YMWDB-13305		YMWDB-16005		YMWDB-16505										
		ロック&ロール網戸	-		¥27,600		¥28,400		¥28,500										
		ガラス寸法	1,017		1,212		1,482		1,532										
		アップロール網戸	1,179		-		-		-										
		ロック&ロール網戸	-		1,318		1,588		1,638										

＜備考＞
 ●アップロール網戸：ネットカラーはブラック、ネット材質はポリエステル（メッシュ18×16）
 防錆仕様は上代価格に2,000円が加算されます。（品名：YCBB-●●●●●M）
 ●ロック&ロール網戸：両引き仕様となります。ネットカラーはブラック、ネット材質はポリエステル（メッシュ18×16）
 防錆仕様は設定ありません。

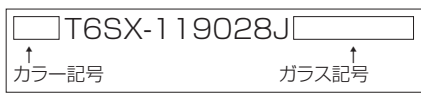

カラー記号

外観色	ホワイト	ロイヤルブラウン	クラシックブラック	ルーセントシルバー	ブリックレッド
内観色	無印	RW	CW	LW	BH
ホワイト	-	-	-	-	-
シラキ	-	-	-	-	-
チェリー	-	-	-	-	-

ガラス寸法算出式

幅(GW)	高さ(GH)
W-158	H-161

代表ガラス記号

H4□	LowE3mm+G15+3mm+G15+LowE3mm	アルゴンガス入り 高断熱透明ガラス
E4□	LowE3mm+G14.5+F4mm+G14.5+LowE3mm	アルゴンガス入り 高断熱型ガラス

□：L…ライトグリーン A…アクアグリーン B…ブロンズ
 P…クリア（スパッタリング仕様） E…クリア（オンライン仕様）
 ■：T…アルゴンガス/TPS樹脂スペーサー
 P…アルゴンガス/樹脂製スペーサー
 G…アルゴンガス/アルミスペーサー
 ※ガラス構成は地域、ガラスメーカーによって異なる場合があります。またサイズ、ガラスメーカー等によってはアルミスペーサーの場合があります。詳細はお問合せ下さい。

網戸寸法算出式

	幅(MW)	高さ(MH)
アップロール網戸	W-56	H-56
ロック&ロール網戸(両引き仕様)	W-52	H-56

特寸製作可能範囲

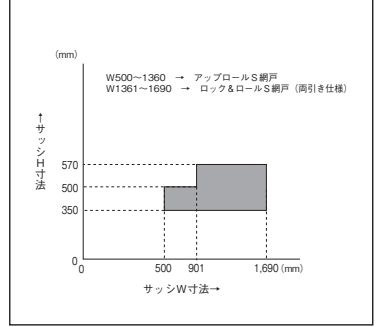

※耐風圧性能は、ガラス種類、サイズにより異なります。ガラス種類により寸法の大きい窓は製作できない場合があります。詳しくはP55をご確認ください。

大開口横すべり出し窓 TT6X

呼称高	呼称幅		119			133			146			網戸寸法
	内法基準w		1,195			1,330			1,460			
	サッシW		1,235			1,370			1,500			
700	770	外観姿図										ガラス寸法 549 766 888
			カラー記号	ホワイト	カラー	ウッディ	ホワイト	カラー	ウッディ	ホワイト	カラー	
07	700	規格品名	TT6X-11907J			TT6X-13307J			TT6X-14607J			549 766 888
		透明・型ガラス	¥58,100	¥62,500	¥66,900	¥60,900	¥65,600	¥70,200	¥64,400	¥69,400	¥74,300	
		規格品名	YRB-11909R(L)			-			-			
		ロール網戸	¥15,500	¥17,100	-	-	-	-	-	-	-	
09	900	規格品名	YTD-11907			YTD-13307			YTD-14607			749 966 888
		ロック&ロールD網戸	¥26,300	¥31,600	¥26,500	¥31,800	¥26,700	¥32,100	-	-	-	
		規格品名	TT6X-11909J*			TT6X-13309J*			TT6X-14609J*			
		透明・型ガラス	¥73,100	¥78,100	¥83,800	¥73,700	¥81,000	¥84,600	¥74,700	¥82,000	¥85,700	
11	1,100	規格品名	YRB-11909R(L)			-			-			949 1,366 1,088
		ロール網戸	¥15,500	¥17,100	-	-	-	-	-	-		
		規格品名	YTD-11909			YTD-13309			YTD-14609			
		透明・型ガラス	¥83,100	¥88,900	¥95,300	¥86,300	¥94,700	¥99,000	¥90,900	¥99,800	¥104,300	
13	1,300	規格品名	YRB-11913R(L)			-			-			1,149 1,366 1,288
		ロール網戸	¥18,500	¥20,400	-	-	-	-	-	-		
		規格品名	YTD-11913			YTD-13313			YTD-14613			
		透明・型ガラス	¥90,300	¥99,100	¥103,600	¥95,500	¥104,900	¥109,500	¥100,200	¥110,000	¥115,000	
143	1,430	規格品名	YRB-11913R(L)			-			-			1,279 - 1,418
		ロール網戸	-	-	-	-	-	-	-	-		
		規格品名	YTD-11915			YTD-13315			YTD-14615			
		透明・型ガラス	¥94,800	¥104,100	¥108,800	¥100,100	¥110,000	¥114,900	¥105,500	¥115,900	¥121,100	
ガラス寸法		1,017			1,152			1,282			1,279 - 1,418	
網戸寸法		1,158			-			-				
ロック&ロールD網戸		1,155			1,290			1,420				

〔備考〕

※H>900の場合には、開放制限ストッパーが標準装備されます。

●ロール網戸（室内側昇降式）：ネットカラーはブラック、ネット材質はガラス繊維（メッシュ18×16）

防錆仕様は上代価格に2,000円が加算されます。（品名：YRBB-●●●●●●●●R(L)）

●ロック&ロールD網戸（室内側横引巻取式）：ネットカラーはブラック、ネット材質はポリエステル（メッシュ18×16）

防錆仕様は上代価格に2,000円が加算されます。（品名：YTDB-●●●●●●●●）



カラー記号

外観色 内観色	ホワイト	ロイヤル ブラウン	クラシック ブラック	ルーセント シルバー	ブリック レッド
ホワイト	無印	RW	CW	LW	BH
シラキ	-	RS	CS	LS	-
チェリー	-	RC	CC	LC	-

代表ガラス記号

H4□■	LowE3mm+G15+3mm+G15+LowE3mm	アルゴンガス入り 高断熱透明ガラス
E4□■	LowE3mm+G14.5+F4mm+G14.5+LowE3mm	アルゴンガス入り 高断熱型ガラス

□：L…ライトグリーン A…アクアグリーン B…ブロンズ

P…クリア E…CVDクリア

■：T…アルゴンガス/TPSスペーサー

P…アルゴンガス/デュアカットIIスペーサー

※ガラス構成記号は諸条件により異なります。

詳細はお問い合わせ下さい。

ガラス寸法算出式

幅(GW)	高さ(GH)
W-218	H-221

網戸寸法算出式

	幅(MW)	高さ(MH)
ロール網戸	W-77	H-4
ロック&ロールD網戸	W-80	H-82

特寸製作可能範囲

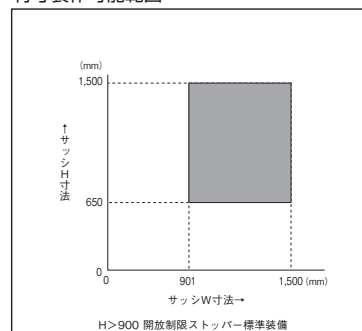

※耐風圧性能は、ガラス種類、サイズにより異なります。
ガラス種類により寸法の大きい窓は製作できない
場合があります。詳しくはP55をご確認ください。

引違い窓

横すべり出し
窓

横すべり出し
採風窓

ドレーキップ
窓

横すべり出し
換気窓

高所用
換気窓

外開き窓

勝手口
ドア

FIX 窓

シングル
ハンク

デザイン
窓

2枚建（半外付）
スリム障子タイプ

2枚建（半外付）
テラス障子タイプ

2枚建（外付）
スリム障子タイプ

2枚建（外付）
テラス障子タイプ

両袖引違い窓

4枚建
（半外付）

スマートシリーズ

2段窓

スマートシリーズ

3段窓

スマートシリーズ

両連窓

スマートシリーズ

大開口
横すべり出し窓

バルコニー窓

外開き窓

テラスドア

マエデール

高所用換気窓 OTA6X / OTE6X

- 引違い窓
- 横すべり出し窓
- 横すべり出し探窗窓
- ドレークップ窓
- 横すべり出し窓
- 高所用換気窓**
- 外開き窓
- 勝手口ドア
- FIX窓
- シングルハンク
- デザイン窓

呼称高	内法基準h	サッシH	呼称幅		046	060	069	074
			内法基準w		460	600	690	740
			サッシW		500	640	730	780
外観姿図								
カラー記号			ホワイト カラー		ホワイト カラー	ホワイト カラー	ホワイト カラー	
05	500	570	突き出しタイプ		OTA6X-04605JC	OTA6X-06005JC(E)	OTA6X-06905JC(E)	OTA6X-07405JC(E)
			透明・型ガラス		¥37,800 ¥45,300	¥40,700 ¥48,900	¥42,500 ¥51,100	¥43,500 ¥52,200
規格品名			YOB-03820382		YOB-05220382	YOB-06120382	YOB-06620382	
網戸			¥8,200		¥8,600	¥8,800	¥9,000	
07	700	770	横すべり出しタイプ		OTE6X-04607JC	OTE6X-06007JC(E)	OTE6X-06907JC(E)	OTE6X-07407JC(E)
			透明・型ガラス		¥37,800 ¥45,300	¥40,700 ¥48,900	¥42,500 ¥51,100	¥43,500 ¥52,200
規格品名			YOB-03820582		YOB-05220582	YOB-06120582	YOB-06620582	
網戸			¥8,600		¥9,000	¥9,200	¥9,400	
09	900	970	横すべり出しタイプ		OTE6X-04609JC	OTE6X-06009JC(E)	OTE6X-06909JC(E)	OTE6X-07409JC(E)
			透明・型ガラス		¥41,300 ¥49,600	¥46,100 ¥55,400	¥49,200 ¥59,000	¥50,900 ¥61,100
規格品名			YOB-03820782		YOB-05220782	YOB-06120782	YOB-06620782	
網戸			¥9,100		¥9,500	¥9,800	¥10,000	
11	1,100	1,170	横すべり出しタイプ				OTE6X-06911JC(E)	OTE6X-07411JC(E)
			透明・型ガラス				¥56,300 ¥60,200	¥58,300 ¥62,300
規格品名						YOB-06120982	YOB-06620982	
網戸						¥10,300	¥10,500	
ガラス寸法			突き出しタイプ開き部		308	448	538	588
			突き出しタイプFIX部		-	-	-	-
			横すべり出しタイプ開き部		-	452	542	592
			横すべり出しタイプFIX部		-	-	-	-
網戸寸法			固定式網戸		382	522	612	662

〈備考〉
 突き出しタイプ：H≤600 横すべり出しタイプ：H≥601。
 ※上記にはオペレーター本体並びにオペレータ金額は含まれていません。
 ※サッシ規格品名のC(E)については、C：手動タイプ E：電動タイプとなります。
 ●高所用換気窓用網戸（室内固定式）：ネットカラーはブラック、ネット材質はポリプロピレン（メッシュ18×18）
 ●価格欄が [] の品は現地ガラス組み込み品です。現地ガラス組み込み費は価格に含まれておりません。

〈オペレーター〉

手動タイプ	品名	50CC○○●●-W*	64C■○○●●-W	73C■○○●●-W	78C■○○●●-W
価	格	¥45,000	¥50,000	¥54,000	¥58,000
電動タイプ	品名	64E-W2	73E-W2	78E-W2	
価	格	¥78,000	¥79,000	¥79,800	

※操作部は中央のみ

オペレーターの詳細はP33、34をご覧ください。

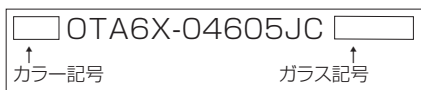

カラー記号		ホワイト	ロイヤルブラウン	クラシックブラック	ルーセントシルバー	ブリックレッド
外観色	内観色	無印	RW	CW	LW	BH
ホワイト	シラキ	-	-	-	-	-
チェリー	-	-	-	-	-	-

代表ガラス記号		アルゴンガス入り高断熱透明ガラス	アルゴンガス入り高断熱型ガラス
H4	Low-E3mm+G15+3mm+G15+Low-E3mm		
E4	Low-E3mm+G14.5+F4mm+G14.5+Low-E3mm		

□：L…ライトグリーン A…アクアグリーン B…ブロンズ
 P…クリア E…CVDクリア
 ■：T…アルゴンガス/TPS樹脂スペーサー
 P…アルゴンガス/樹脂製スペーサー
 ※ガラス構成は地域、ガラスメーカーによって異なる場合があります。またサイズ、ガラスメーカーによってはアルミスペーサーの場合があります。詳細はお問合せ下さい。

ガラス寸法算出式

突き出しタイプ		幅 (GW)	高さ (GH)
単窓	開き部	W-192	H-191
	連窓	w1-127	H-191
両連窓	FIX部	w2-37	H-101
	開き部	w1-127	H-191
FIX部		w2+28	H-101

横すべり出しタイプ		幅 (GW)	高さ (GH)
単窓	開き部	W-188	H-191
	連窓	w1-123	H-191
両連窓	FIX部	w2-37	H-101
	開き部	w1-123	H-191
FIX部		w2+28	H-101

網戸寸法算出式

固定式網戸		幅 (MW)	高さ (MH)
単窓	開き部	W-118	H-188
	連窓	w1-53	H-188
両連窓		w1-53	H-188

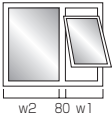
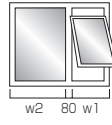
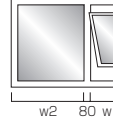
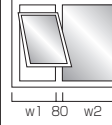
114		119		165		256		ガラス寸法	網戸寸法		
1,145		1,195		1,650		2,560					
1,185		1,235		1,690		2,600					
 w1=435 w2=670 (右勝手、R)		 w1=435 w2=720 (右勝手、R)		 w1=665 w2=945 (右勝手、R)		 w1=665 w2=1,110		開き部	FIX部	網戸寸法	
ホワイト	カラー	ホワイト	カラー	ホワイト	カラー	ホワイト	カラー				
OTA6X-11405JCR(L)		OTA6X-11905JCR(L)		OTA6X-16505JC(E)R(L)		OTA6X-25607JC(E)R(L)		379	469	382	
¥56,800		¥57,100		¥64,900		¥64,900		379	469	382	
¥68,300		¥68,600		¥77,900		¥77,900					
YOB-03820382		YOB-03820382		YOB-06120382		YOB-06120382		579	669	582	
¥8,200		¥8,200		¥8,800		¥8,800					
OTE6X-11407JCR(L)		OTE6X-11907JCR(L)		OTE6X-16507JC(E)R(L)		OTE6X-25607JC(E)D		579	669	582	
¥56,800		¥57,100		¥64,900		¥64,900					
¥68,300		¥68,600		¥77,900		¥77,900					
YOB-03820582		YOB-03820582		YOB-06120582		YOB-06120582		779	869	782	
¥8,600		¥8,600		¥9,200		¥9,200×2					
OTE6X-11409JCR(L)		OTE6X-11909JCR(L)		OTE6X-16509JC(E)R(L)		OTE6X-25609JC(E)D		779	869	782	
¥63,400		¥63,700		¥75,800		¥75,800					
¥76,200		¥76,500		¥91,000		¥91,000					
YOB-03820782		YOB-03820782		YOB-06120782		YOB-06120782		979	1,069	982	
¥9,100		¥9,100		¥9,800		¥9,800×2					
						OTE6X-25611JC(E)D		979	1,069	982	
						¥141,800					
						¥170,100					
						YOB-06120982					
						¥10,300×2					
308		308		538		—					
633		683		908		—					
312		312		542		542					
633		683		908		1,138					
382		382		612		612					

- 引違い窓
- 横すべり出し窓
- 横すべり出し採風窓
- ドレーキップ窓
- 横すべり出し窓
- 高所用換気窓
- 外開き窓
- 勝手口ドア
- FIX窓
- シングルハング
- デザイン窓

- 2枚建 (半外付) スリム障子タイプ
- 2枚建 (半外付) テラス障子タイプ
- 2枚建 (外付) スリム障子タイプ
- 2枚建 (外付) テラス障子タイプ
- 両袖引違い窓
- 4枚建 (半外付)
- スマートシリーズ
- 2段窓
- スマートシリーズ
- 3段窓
- スマートシリーズ
- 両連窓
- スマートシリーズ
- 大開口
- 横すべり出し窓
- バルコニー窓
- 外開き窓
- テラスドア
- マエデール

50C000●●-W*	50C000●●-W*	73C■00●●-W	73C■00●●-W
¥45,000	¥45,000	¥54,000	¥54,000×2
		73E-W2	73E-W2
		¥79,000	¥79,000×2

※操作部は中央のみ

※操作部は中央のみ

特寸製作可能範囲

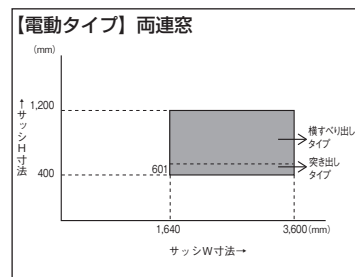
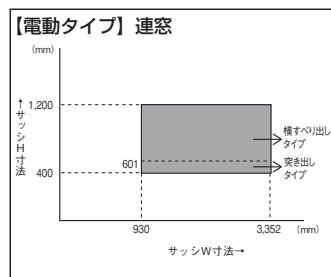
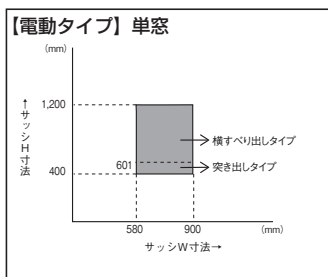
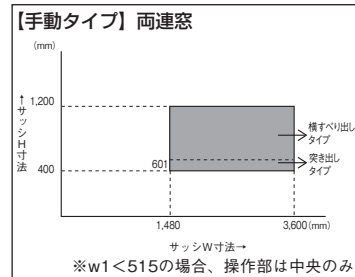
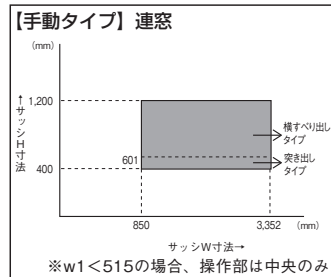
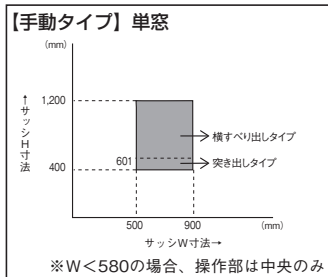

高所用換気窓 OTA6X / OTE6X

- 引違い窓
- 横すべり出し窓
- 横すべり出し探風窓
- ドレープ窓
- 横すべり出し窓
- 高所用換気窓**
- 外開き窓
- 勝手口ドア
- FIX窓
- シングルハング
- デザイン窓
- 2枚建 (半外付) スリム障子タイプ
- 2枚建 (半外付) テラス障子タイプ
- 2枚建 (外付) スリム障子タイプ
- 2枚建 (外付) テラス障子タイプ
- 両袖引違い窓
- 4枚建 (半外付)
- スマートシリーズ
- 2段窓 スマートシリーズ
- 3段窓 スマートシリーズ
- 両連窓 スマートシリーズ
- 大開口横すべり出し窓
- バルコニー窓
- 外開き窓
- テラスドア
- マエデール

■ご注意

《全般》

- 高温・高湿条件の場所や熱源の近い場所では使用できません。
- 積雪時や窓の凍結時、著しい強風時等での使用はしないでください。
- 窓に異物がはさまった状態での使用はしないでください。
- 額縁寸法により、オペレーター本体が取付けられない場合がありますので、事前にご確認ください。下部額縁の立ち上がりの推奨寸法は、30mm以下です。

《電動オペレーター》

- 電気配線工事は、電気工事店様にご依頼ください。
- AC100V専用です。100V以外には接続しないでください。電装部品の故障の原因になります。
- 機器の分解・改造はしないでください。火災や感電など事故のおそれがあります。
- 電装部品に水がかからないようにご注意ください。電装部品の故障の原因になります。
- 制御ボックスを埋設するスイッチボックスは付属しておりません。必要に応じてご用意ください。
スイッチボックス：2個用スイッチボックス (カバー付き) パナソニック電工製DS4912同等品
- 停電時は、オペレーターカバー材を取り外し、オペレーター本体内の手動リングを手回しすることで開閉できます。

■商品構成について

サッシ本体だけでは開閉できません。
手動オペレーターもしくは電動オペレーターをご発注ください。

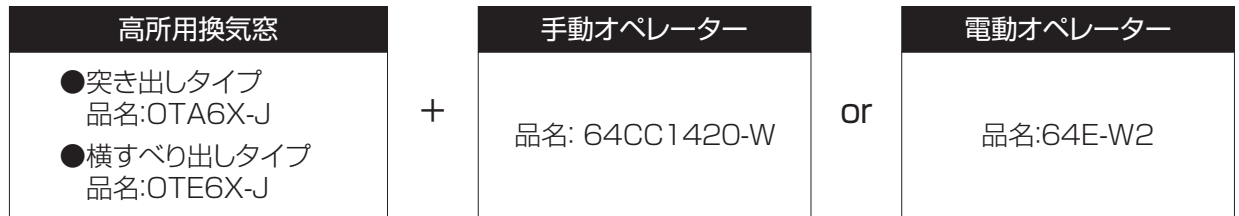

※例:サッシ640に対応、手動、操作部中央、奥行キD=140mm、チェーン長さL=2,000

※例:サッシ640に対応、電動の場合

■ 手動オペレーター



①□□…オペレーター呼称幅 ②■…操作部位置 ③○○…操作部奥行き ④●●…操作チェーン長さ

①オペレーター呼称幅

呼称幅	サッシW寸法	操作部A※1
50	500	—
64	640	120
73	730	165
78	780	190

※1. 操作部位置がR(右部)・L(左部)の場合の寸法です。

②操作部位置

中央部	右部	左部
C	R	L

※R(右部)・L(左部)は、外観から見た操作部位置です。

※サッシW<580の場合は、C(中央部)のみの設定となります。

③操作部奥行き

	呼称	操作部D
標準品	14	140
	17	170
オプション	20	200
	27	270

※D17,21,27には、振れ止めが同梱されます。
下部額縁の立ち上がり寸法を27mmに調整してください。

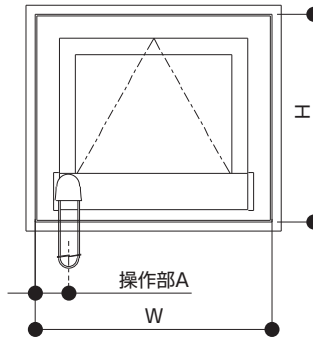

(姿図は操作部位置'R'の場合)

④操作チェーン長さ

	呼称	L寸法
標準品	20	2,000
	07	750
オプション	12	1,250
	15	1,500
	18	1,800
	25	2,500

操作部D ≤ 140 の場合

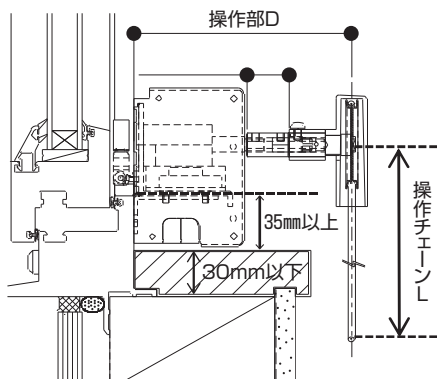

下部額縁の立ち上がり推奨寸法は30mm以下です。
※額縁からのサッシ見付け寸法は35mm以上必要です。

141 ≤ 操作部D ≤ 270 の場合

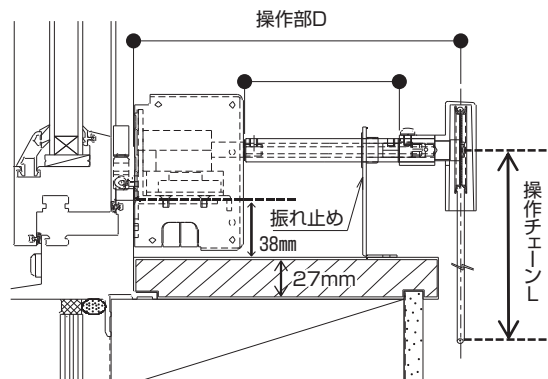

振れ止めの高さが固定されますので、額縁の立ち上がり寸法を27mmに調整してください。
※額縁からのサッシ見付け寸法は38mmに調整。

■ 電動オペレーター

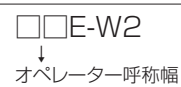

オペレーター呼称幅

オプション	価格	姿図
延長用配線コード(5m) 品名:OPOOEE05	4,200円	

※オペレーター本体と制御ボックスを接続する配線コードは5mです。
必要に応じて、延長用配線コード(5m)をご発注ください。

引違い窓

横すべり出し窓

横すべり出し探窗窓

ドレーキップ窓

横すべり出し窓

高所用換気窓

外開き窓

勝手口ドア

FIX 窓

シングルハング

デザイン窓

2枚建 (半外付)

スリム障子タイプ

2枚建 (半外付)

テラス障子タイプ

2枚建 (外付)

スリム障子タイプ

2枚建 (外付)

テラス障子タイプ

両袖引違い窓

4枚建

(半外付)

スマートシリーズ

2段窓

スマートシリーズ

3段窓

スマートシリーズ

両連窓

スマートシリーズ

大開口

横すべり出し窓

バルコニー窓







外開き窓

テラスドア

マエデール

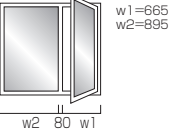
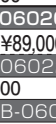
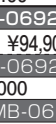
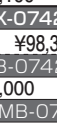
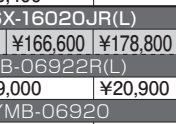
バルコニー窓 PB6X

- 引違い窓
- 縦すべり出し窓
- 縦すべり出し採風窓
- ドレークップ窓
- 横すべり出し窓
- 高所用換気窓
- 外開き窓
- 勝手口ドア
- FIX窓
- シングルハンク
- デザイン窓
- 2枚建 (半外付) スリム障子タイプ
- 2枚建 (半外付) テラス障子タイプ
- 2枚建 (外付) スリム障子タイプ
- 2枚建 (外付) テラス障子タイプ
- 両袖引違い窓
- 4枚建 (半外付)
- スマートシリーズ
- 2段窓
- スマートシリーズ
- 3段窓
- スマートシリーズ
- 両連窓
- スマートシリーズ
- 大開口
- 横すべり出し窓
- バルコニー窓
- 外開き窓
- テラスドア
- マエデール

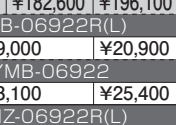
呼称高	サッシH	呼称幅		060		069		074		160	
		内法基準w	サッシW	カラー	ウッディ	カラー	ウッディ	カラー	ウッディ	カラー	ウッディ
18		1,800	1,870	 (右勝手、R)		 (右勝手、R)		 (右勝手、R)		 w1=665 w2=895 (右勝手、R)	
20		2,000	2,070	 (右勝手、R)		 (右勝手、R)		 (右勝手、R)		 (右勝手、R)	
22		2,200	2,270	 (右勝手、R)		 (右勝手、R)		 (右勝手、R)		 (右勝手、R)	
ガラス寸法		開き部		418		508		558		508	
網戸寸法		ロール網戸		563		653		703		653	
		ロック&ロールS網戸		560		650		700		650	
		バリアフリー横引き網戸		-		-		-		-	

<備考>
 ※内外締まりハンドル仕様。
 ※2型ガラスの設定はありません
 ●ロール網戸 (室内側昇降式) : ネットカラーはブラック、ネット材質はガラス繊維 (メッシュ18×16)
 商品末尾記号Rの網戸はRタイプの窓に対応し、網戸上げ下げのためのボールチェーンが
 吊元側に来るように作られております (L=Lタイプ窓)
 防錆仕様は上代価格に2,000円が加算されます。品名: YRBB-●●●●●●R(L)
 ●ロック&ロールS網戸 (室内側横引き巻取式) : ネットカラーはブラック、ネット材質はポリエステル (メッシュ18×16)
 防錆仕様は上代価格に2,000円が加算されます。品名: YMBB-●●●●●●
 ●バリアフリー横引き網戸 (室内側横引き巻取式) : ネットカラーはブラック、ネット材質はポリエステル (メッシュ18×16)
 ●価格欄が [] の品種は、現地ガラス組み込み品です。

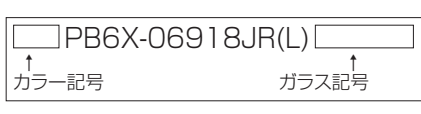

カラー記号		ホワイト	ロイヤル ブラウン	クラシック ブラック	ルーセント シルバー	ブリック レッド
外観色	内観色	無印	RW	CW	LW	BH
ホワイト	シラキ	-	RS	CS	LS	-
チェリー		-	RC	CC	LC	-

代表ガラス記号		ガラス記号
H4	LowE3mm+G15+3mm+G15+LowE3mm	アルゴンガス入り 高断熱透明ガラス
E4	LowE3mm+G14.5+4mm+G14.5+LowE3mm	アルゴンガス入り 高断熱型ガラス

□ : L...ライトグリーン A...アクアグリーン B...ブロンズ
 P...クリア E...CVDクリア
 ■ : T...アルゴンガス/TPS樹脂製スペーサー
 P...アルゴンガス/樹脂製スペーサー
 ※ガラス構成は地域、ガラスメーカーによって異なる場合があります。
 ※またサイズ、ガラスメーカー等によってはアルミ
 スペーサーの場合があります。詳細はお問合せ下さい。

ガラス寸法算出式		幅 (GW)	高さ (GH)
単窓	開き部	W-222	H-221
	連窓	w1-157	H-221
両連窓	開き部	w1-157	H-221
	連窓	w2+28	H-101

ハンドル高さ		幅 (MW)	高さ (MH)
H<1500	H/2		
H≥1500	H/2-50		

*ハンドル高さはサッシ下端よりハンドル軸芯まで。

網戸寸法算出式		幅 (MW)	高さ (MH)
ロール網戸	単窓	W-77	H-4
	連窓	w1-12	H-4
ロック&ロールS網戸	単窓	W-80	H-86
	連窓	w1-15	H-86
バリアフリー横引き網戸	単窓	W-80	H-103
	連窓	w1-15	H-103

165			256			ガラス寸法	開口部	F	ハン	網戸寸法	
1,650			2,560								
1,690			2,600								
<p>w1=665 w2=945 (右勝手、R)</p>			<p>w1=665 w2=1,110</p>			開 部	部	部	部	部	
ホワイト	カラー	ウッディ	ホワイト	カラー	ウッディ						
PB6X-16518JR(L)			PB6X-25618JD								
¥147,200	¥157,400	¥169,000	¥240,600	¥257,300	¥276,400	1,649	1,769	885	1,866	1,784	1,767
YRB-06918R(L)			YRB-06918R(L)								
¥17,000	¥18,700	¥17,000×2	¥18,700×2	¥17,000×2	¥18,700×2						
YMB-06918			YMB-06918			1,849	1,969	985	2,066	1,984	1,967
¥20,900	¥23,000	¥20,900×2	¥23,000×2	¥20,900×2	¥23,000×2						
YMZ-06918R(L)			YMZ-06918R(L)								
¥35,400	—	¥35,400×2	—	¥35,400×2	—	1,849	1,969	985	2,066	1,984	1,967
PB6X-16520JR(L)			PB6X-25620JD								
¥158,900	¥169,900	¥182,400	¥259,000	¥277,000	¥297,600						
YRB-06922R(L)			YRB-06922R(L)			2,049	2,169	1,085	2,266	2,184	2,167
¥19,000	¥20,900	¥19,000×2	¥20,900×2	¥19,000×2	¥20,900×2						
YMB-06920			YMB-06920								
¥22,000	¥24,300	¥22,000×2	¥24,300×2	¥22,000×2	¥24,300×2	2,049	2,169	1,085	2,266	2,184	2,167
YMZ-06920R(L)			YMZ-06920R(L)								
¥37,600	—	¥37,600×2	—	¥37,600×2	—						
PB6X-16522JR(L)			PB6X-25622JD*2			2,049	2,169	1,085	2,266	2,184	2,167
¥175,400	¥187,500	¥201,400	¥284,500	¥304,300	¥326,900						
YRB-06922R(L)			YRB-06922R(L)								
¥19,000	¥20,900	¥19,000×2	¥20,900×2	¥19,000×2	¥20,900×2	2,049	2,169	1,085	2,266	2,184	2,167
YMB-06922			YMB-06922								
¥23,100	¥25,400	¥23,100×2	¥25,400×2	¥23,100×2	¥25,400×2						
YMZ-06922R(L)			YMZ-06922R(L)			2,049	2,169	1,085	2,266	2,184	2,167
¥39,300	—	¥39,300×2	—	¥39,300×2	—						
508	908	653	508	1,138	653						
650	650	650	650	650	650						

- 引違い窓
- 横すべり出し窓
- 横すべり出し探窗窓
- ドレーキップ窓
- 横すべり出し窓
- 高所用換気窓
- 外開き窓**
- 勝手口ドア
- FIX窓
- シングルハング
- デザイン窓

- 2枚建 (半外付) スリム障子タイプ
- 2枚建 (半外付) テラス障子タイプ
- 2枚建 (外付) スリム障子タイプ
- 2枚建 (外付) テラス障子タイプ
- 両袖引違い窓
- 4枚建 (半外付)
- スマートシリーズ
- 2段窓
- スマートシリーズ
- 3段窓
- スマートシリーズ
- 両連窓
- スマートシリーズ
- 大開口
- 横すべり出し窓
- バルコニー窓**
- 外開き窓
- テラスドア
- マエデール

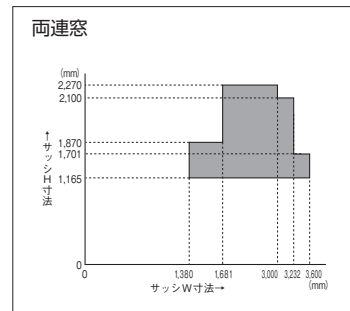
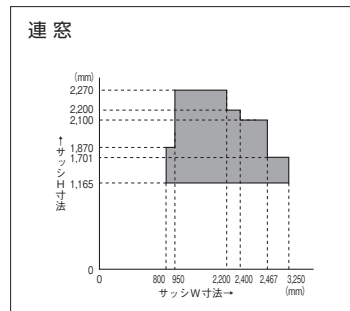
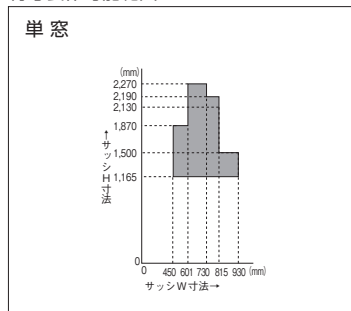

特寸製作可能範囲



*耐風圧性能は、ガラス種類、サイズにより異なります。ガラス種類により寸法の大きい窓は製作できない場合があります。詳しくはP55をご確認ください。

外開き窓 H6X

- 引違い窓
- 縦すべり出し窓
- 縦すべり出し探窗窓
- ドレークップ窓
- 横すべり出し窓
- 高所用換気窓
- 外開き窓**
- 勝手口ドア
- FIX窓
- シングルハンク
- デザイン窓

呼称高	内法基準h	サッシH	呼称幅			060			069			074		
			内法基準w			600			690			740		
			サッシW			640			730			780		
			外観姿図											
						(右勝手、R)			(右勝手、R)			(右勝手、R)		
			カラー記号			ホワイト カラー ウッディ			ホワイト カラー ウッディ			ホワイト カラー ウッディ		
15	1,500	1,570	規格品名 H6X-06015JR(L)			H6X-06915JR(L)			H6X-07415JR(L)					
			透明・型ガラス ¥65,500 ¥70,100 ¥75,200			¥70,300 ¥75,100 ¥80,600			¥72,700 ¥77,700 ¥83,400					
			規格品名 YRB-06018R(L)			YRB-06918R(L)			YRB-07418R(L)					
			ロール網戸 ¥16,500 ¥18,200			¥17,000 ¥18,700			¥17,500 ¥19,300					
			規格品名 YMB-06015			YMB-06915			YMB-07415					
			ロック&ロール網戸 ¥18,900 ¥20,800			¥19,300 ¥21,300			¥19,700 ¥21,700					
18	1,800	1,870	規格品名 H6X-06018JR(L)			H6X-06918JR(L)			H6X-07418JR(L)					
			透明・型ガラス ¥72,700 ¥77,700 ¥83,500			¥78,000 ¥83,400 ¥89,500			¥80,900 ¥86,400 ¥92,800					
			規格品名 YRB-06018R(L)			YRB-06918R(L)			YRB-07418R(L)					
			ロール網戸 ¥16,500 ¥18,200			¥17,000 ¥18,700			¥17,500 ¥19,300					
			規格品名 YMB-06018			YMB-06918			YMB-07418					
			ロック&ロール網戸 ¥20,400 ¥22,500			¥20,900 ¥23,000			¥21,300 ¥23,400					
20	2,000	2,070	規格品名 H6X-06020JR(L)			H6X-06920JR(L)			H6X-07420JR(L)					
			透明・型ガラス ¥78,100 ¥83,500 ¥89,600			¥84,100 ¥89,900 ¥96,500			¥87,300 ¥93,300 ¥100,100					
			規格品名 YRB-06022R(L)			YRB-06922R(L)			YRB-07422R(L)					
			ロール網戸 ¥18,500 ¥20,400			¥19,000 ¥20,900			¥20,000 ¥22,000					
			規格品名 YMB-06020			YMB-06920			YMB-07420					
			ロック&ロール網戸 ¥21,500 ¥23,700			¥22,000 ¥24,300			¥22,300 ¥24,600					
22	2,200	2,270	規格品名											
			透明・型ガラス											
			規格品名											
			ロール網戸											
			規格品名											
			ロック&ロール網戸											
ガラス寸法			開き部 418			508			558					
			FIX部 -			-			-					
網戸寸法			ロール網戸 563			653			703					
			ロック&ロール網戸 560			650			700					

- 2枚建 (半外付) スリム障子タイプ
- 2枚建 (半外付) テラス障子タイプ
- 2枚建 (外付) スリム障子タイプ
- 2枚建 (外付) テラス障子タイプ
- 両袖引違い窓
- 4枚建 (半外付)
- スマートシリーズ
- 2段窓 スマートシリーズ
- 3段窓 スマートシリーズ
- 両連窓 スマートシリーズ
- 大開口 横すべり出し窓
- バルコニー窓
- 外開き窓**
- テラスドア
- マエデール

代用進入口対応規格

呼称高	内法基準h	サッシH	呼称幅			ガラス寸法	ロール網戸寸法	ロック&ロール網戸寸法
			084					
			内法基準w			840		
			サッシW			880		
			ホワイト カラー ウッディ					
13	1,300	1,370	規格品名 H6X-08413JR(L)					
			透明・型ガラス ¥72,700 ¥77,700 ¥83,400					
			規格品名 YRB-08413R(L)					
			ロール網戸 ¥17,500 ¥19,300					
			規格品名 YMB-08413					
			ロック&ロール網戸 ¥19,700 ¥21,700					
ガラス寸法			開き部 658					
			ロール網戸 803					
網戸寸法			ロック&ロール網戸 800					

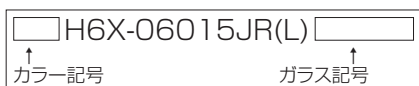

カラー記号		外観色				
内観色	ホワイト	ロイヤルブラウン	クラシックブラック	ルーセントシルバー	ブリックレッド	
ホワイト	無印	RW	CW	LW	BH	
シラキ	-	RS	CS	LS	-	
チェリー	-	RC	CC	LC	-	

代表ガラス記号

H4	LowE3mm+G15+3mm+G15+LowE3mm	アルゴンガス入り 高断熱透明ガラス
E4	LowE3mm+G14.5+F4mm+G14.5+LowE3mm	アルゴンガス入り 高断熱型ガラス

□: L...ライトグリーン A...アクアグリーン B...ブロンズ P...クリア E...CVDクリア
 ■: T...アルゴンガス/TPS樹脂スペーサー P...アルゴンガス/樹脂製スペーサー
 ※ガラス構成は地域、ガラスメーカーによって異なる場合があります。またサイズ、ガラスメーカー等によってはアルミスペーサーの場合があります。詳細はお問合せ下さい。

ハンドル高さ

H<1500	H/2
H≥1500	H/2-50

*ハンドル高さはサッシ下端よりハンドル軸芯まで。

網戸寸法算出式

ロール網戸	幅 (MW)		高さ (MH)	
	単窓	連窓	単窓	連窓
ロック&ロール網戸	W-77	w1-12	H-4	H-4
	W-80	w1-15	H-86	H-86

ガラス寸法算出式

単窓	幅 (GW)		高さ (GH)	
	開き部	FIX部	開き部	FIX部
連窓	w1-157	w2-37	H-221	H-101
	w1-157	w2+28	H-221	H-101

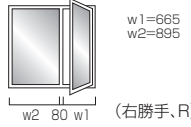
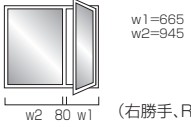
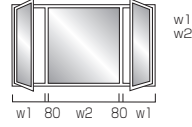
160			165			256			ガラス寸法	開き部	F	ネット寸法	ネット寸法
1,600			1,650			2,560							
1,640			1,690			2,600							
													
ホワイト	カラー	ウッディ	ホワイト	カラー	ウッディ	ホワイト	カラー	ウッディ					
H6X-16015JR(L)			H6X-16515JR(L)			H6X-25615JD							
¥123,700	¥132,200	¥141,900	¥126,100	¥134,800	¥144,700	¥202,500	¥216,600	¥232,600					
YRB-06918R(L)			YRB-06918R(L)			YRB-06918R(L)							
¥17,000	¥18,700	¥18,700	¥17,000	¥18,700	¥18,700	¥17,000×2	¥18,700×2	¥18,700×2	1,349	1,469	735	1,866	1,484
YMB-06915			YMB-06915			YMB-06915							
¥19,300	¥21,300	¥21,300	¥19,300	¥21,300	¥21,300	¥19,300×2	¥21,300×2	¥21,300×2					
H6X-16018JR(L)			H6X-16518JR(L)			H6X-25618JD							
¥140,400	¥150,200	¥161,200	¥143,500	¥153,400	¥164,800	¥230,800	¥246,800	¥265,200	1,649	1,769	865	1,866	1,784
YRB-06918R(L)			YRB-06918R(L)			YRB-06918R(L)							
¥17,000	¥18,700	¥18,700	¥17,000	¥18,700	¥18,700	¥17,000×2	¥18,700×2	¥18,700×2					
YMB-06918			YMB-06918			YMB-06918							
¥20,900	¥23,000	¥23,000	¥20,900	¥23,000	¥23,000	¥20,900×2	¥23,000×2	¥23,000×2					
H6X-16020JR(L)			H6X-16520JR(L)			H6X-25620JD							
¥152,100	¥162,700	¥174,700	¥155,200	¥166,000	¥178,300	¥249,600	¥266,900	¥286,700	1,849	1,969	985	2,266	1,984
YRB-06922R(L)			YRB-06922R(L)			YRB-06922R(L)							
¥19,000	¥20,900	¥20,900	¥19,000	¥20,900	¥20,900	¥19,000×2	¥20,900×2	¥20,900×2					
YMB-06920			YMB-06920			YMB-06920							
¥22,000	¥24,300	¥24,300	¥22,000	¥24,300	¥24,300	¥22,000×2	¥24,300×2	¥24,300×2					
H6X-16022JR(L)			H6X-16522JR(L)			H6X-25622JD*							
¥170,400	¥182,200	¥195,700	¥175,000	¥187,200	¥201,100	¥279,300	¥298,700	¥320,900	2,049	2,169	1,085	2,266	2,184
YRB-06922R(L)			YRB-06922R(L)			YRB-06922R(L)							
¥19,000	¥20,900	¥20,900	¥19,000	¥20,900	¥20,900	¥19,000×2	¥20,900×2	¥20,900×2					
YMB-06922			YMB-06922			YMB-06922							
¥23,100	¥25,400	¥25,400	¥23,100	¥25,400	¥25,400	¥23,100×2	¥25,400×2	¥25,400×2					
508			508			508							
858			908			1,138							
653			653			653							
650			650			650							

〈備考〉

- ロール網戸（室内側昇降式）：ネットカラーはブラック、ネット材質はガラス繊維（メッシュ18×16）
商品末尾記号Rの網戸はRタイプの窓に対応し、網戸上げ下げのためのボールチェーンが吊元側に来るように作られております（L=Lタイプ窓）
防錆仕様は上代価格に2,000円が加算されます。品名：YRBB-●●●●●R(L)
- ロック&ロールS網戸（室内側横引巻取式）：ネットカラーはブラック、ネット材質はポリエステル（メッシュ18×16）
防錆仕様は上代価格に2,000円が加算されます。品名：YMBB-●●●●●
- 価格欄が ■■■■■ の品種は、現地ガラス組み込み品です。

- 引違い窓
- 横すべり出し窓
- 横すべり出し採風窓
- ドレーキップ窓
- 横すべり出し窓
- 高所用換気窓
- 外開き窓
- 勝手口ドア
- FIX窓
- シングルハンク
- デザイン窓

- 2枚建（半外付）スリム障子タイプ
- 2枚建（半外付）テラス障子タイプ
- 2枚建（外付）スリム障子タイプ
- 2枚建（外付）テラス障子タイプ
- 両袖引違い窓
- 4枚建（半外付）
- スマートシリーズ
- 2段窓
- スマートシリーズ
- 3段窓
- スマートシリーズ
- 両連窓
- スマートシリーズ
- 大開口
- 横すべり出し窓
- バルコニー窓
- 外開き窓
- テラスドア
- マエデール

特寸製作可能範囲

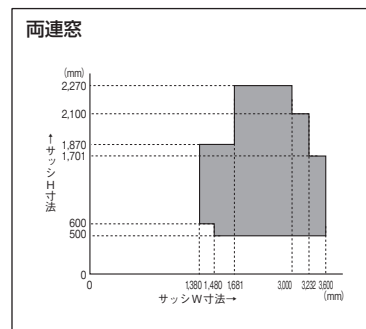
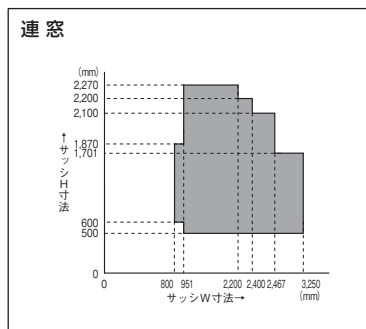
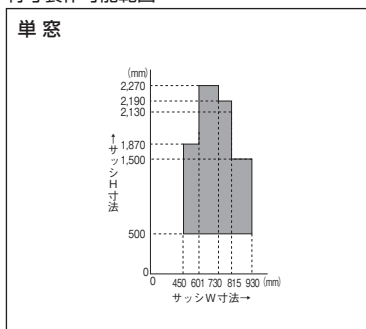

※耐風圧性能は、ガラス種類、サイズにより異なります。ガラス種類により寸法の大きい窓は製作できない場合があります。詳しくはP55をご確認ください。

テラスドア P6X

- 引違い窓
- 縦すべり出し窓
- 縦すべり出し探窗窓
- ドレープ窓
- 横すべり出し窓
- 高所用換気窓
- 外開き窓
- 勝手口ドア
- FIX窓
- シングルハンク
- デザイン窓

- 2枚建 (半外付) スリム障子タイプ
- 2枚建 (半外付) テラス障子タイプ
- 2枚建 (外付) スリム障子タイプ
- 2枚建 (外付) テラス障子タイプ
- 両袖引違い窓
- 4枚建 (半外付)
- スマートシリーズ
- 2段窓
- スマートシリーズ
- 3段窓
- スマートシリーズ
- 両連窓
- スマートシリーズ
- 大開口
- 横すべり出し窓
- バルコニー窓
- 外開き窓
- テラスドア
- マエデール

呼称高	内法基準h	サッシH	呼称幅			060			069			074			ガラス寸法	開口部	F-X部	ハブ下高	ハブ上高	網戸寸法									
			内法基準w			600			690			740																	
			サッシW			640			730			780																	
18	1,800	1,870	外観姿図										1,649	-	-	885	1,866	1,784	1,767										
				カラー記号	ホワイト	カラー	ウッディ	ホワイト	カラー	ウッディ	ホワイト	カラー								ウッディ									
				規格品名	P6X-06018J R(L)			P6X-06918J R(L)			P6X-07418J R(L)																		
			1Dシンダー-2S仕様	¥92,600	¥100,000	¥107,700	¥98,500	¥105,400	¥113,100	¥101,400	¥108,400	¥116,400																	
			2Dシンダー-2S仕様	¥102,700	¥109,300	¥116,100	¥108,600	¥114,700	¥121,500	¥111,500	¥117,700	¥124,900																	
			規格品名	YRB-06018R(L)			YRB-06918R(L)			YRB-07418R(L)																			
			ロール網戸	¥16,500	¥18,200	¥18,200	¥17,000	¥18,700	¥18,700	¥17,500	¥19,300	¥19,300																	
			規格品名	YMB-06018			YMB-06918			YMB-07418																			
			ロック&ロール網戸	¥20,400	¥22,500	¥22,500	¥20,900	¥23,000	¥23,000	¥21,300	¥23,400	¥23,400																	
			規格品名	YMZ-06018R(L)			YMZ-06918R(L)			YMZ-07418R(L)																			
			バリアフリー横引き網戸	¥33,300	-	-	¥35,400	-	-	¥36,100	-	-																	
			20	2,000	2,070	外観姿図																	1,849	-	-	985	2,266	1,984	1,967
規格品名	P6X-06020J R(L)						P6X-06920J R(L)			P6X-07420J R(L)																			
1Dシンダー-2S仕様	¥98,500	¥106,200					¥114,300	¥105,000	¥112,200	¥120,500	¥108,200	¥115,600	¥124,100																
2Dシンダー-2S仕様	¥108,600	¥115,500				¥122,700	¥114,900	¥121,400	¥128,700	¥118,100	¥124,800	¥132,400																	
規格品名	YRB-06022R(L)					YRB-06922R(L)			YRB-07422R(L)																				
ロール網戸	¥18,500	¥20,400				¥20,400	¥19,000	¥20,900	¥20,900	¥20,000	¥22,000	¥22,000																	
規格品名	YMB-06020					YMB-06920			YMB-07420																				
ロック&ロール網戸	¥21,500	¥23,700				¥23,700	¥22,000	¥24,300	¥24,300	¥22,300	¥24,600	¥24,600																	
規格品名	YMZ-06020R(L)					YMZ-06920R(L)			YMZ-07420R(L)																				
バリアフリー横引き網戸	¥35,400	-				-	¥37,600	-	-	¥38,500	-	-																	
18	1,800	1,870				外観姿図										799	-	-	885	1,866	1,784	1,767							
							規格品名	P6X-06018JN R(L)			P6X-06918JN R(L)			P6X-07418JN R(L)															
			1Dシンダー-2S仕様	¥98,400	¥106,200		-	¥104,600	¥111,800	-	¥107,600	¥115,000	-																
			2Dシンダー-2S仕様	¥108,400	¥115,500	-	¥114,700	¥121,100	-	¥117,700	¥124,300	-																	
			規格品名	YRB-06018R(L)			YRB-06918R(L)			YRB-07418R(L)																			
			ロール網戸	¥16,500	-	-	¥17,000	-	-	¥17,500	-	-																	
			規格品名	YMB-06018			YMB-06918			YMB-07418																			
			ロック&ロール網戸	¥20,400	-	-	¥20,900	-	-	¥21,300	-	-																	
			規格品名	YMZ-06018R(L)			YMZ-06918R(L)			YMZ-07418R(L)																			
			バリアフリー横引き網戸	¥33,300	-	-	¥35,400	-	-	¥36,100	-	-																	
			20	2,000	2,070	外観姿図																	899	-	-	985	2,266	1,984	1,967
							規格品名	P6X-06020JN R(L)			P6X-06920JN R(L)			P6X-07420JN R(L)															
1Dシンダー-2S仕様	¥104,200	¥112,300					-	¥111,100	¥118,700	-	¥114,400	¥122,200	-																
2Dシンダー-2S仕様	¥114,300	¥121,600				-	¥121,000	¥127,900	-	¥124,300	¥131,400	-																	
規格品名	YRB-06022R(L)					YRB-06922R(L)			YRB-07422R(L)																				
ロール網戸	¥18,500	-				-	¥19,000	-	-	¥20,000	-	-																	
規格品名	YMB-06020					YMB-06920			YMB-07420																				
ロック&ロール網戸	¥21,500	-				-	¥22,000	-	-	¥22,300	-	-																	
規格品名	YMZ-06020R(L)					YMZ-06920R(L)			YMZ-07420R(L)																				
バリアフリー横引き網戸	¥35,400	-				-	¥37,600	-	-	¥38,500	-	-																	
22	2,200	2,270				外観姿図										799	-	-	885	2,266	1,784	1,767							
							規格品名	P6X-06922JO R(L)			P6X-07422JO R(L)																		
			1Dシンダー-2S仕様	¥119,900	¥128,200		-	¥123,600	¥132,100	-																			
			2Dシンダー-2S仕様	¥130,000	¥137,500	-	¥133,600	¥141,400	-																				
			規格品名	YRB-06922R(L)			YRB-07422R(L)																						
			ロール網戸	¥19,000	-	-	¥20,000	-	-																				
			規格品名	YMB-06918			YMB-07418																						
			ロック&ロール網戸	¥20,900	-	-	¥21,300	-	-																				
			規格品名	YMZ-06918R(L)			YMZ-07418R(L)																						
			バリアフリー横引き網戸	¥35,400	-	-	¥36,100	-	-																				
			ガラス寸法	開き部	418			508			558			-	-								-	-	-	-	-	-	
				ランマ部	-			628			678																		
ロール網戸	563			653			703																						
網戸寸法	ロール網戸	560			650			700			-	-	-	-	-	-	-	-											
	ロック&ロール網戸	560			650			700																					
	バリアフリー横引き網戸	560			650			700																					

〈備考〉●価格欄が の品種は、現地ガラス組み込み品です。

中棧無し……………	□	P6X-06918J	■	R(L)	□
中棧付き……………	□	P6X-06918JN	■	R(L)	□
中棧ランマ付…	□	P6X-06922JO	■	R(L)	□
	↑	カラー記号	↑	鍵記号	↑

カラー記号

外観色	ホワイト	ロイヤル ブラウン	クラシック ブラック	ルーセント シルバー	ブリック レッド	
内観色	ホワイト	無印	RW	CW	LW	BH
シラキ	—	RS*	CS*	LS*	—	
チェリー	—	RC*	CC*	LC*	—	

※中棧付タイプは不可。

鍵記号

D	1Dシリンダー-2S仕様/1ディンプルシリンダー-2サムターン仕様
W	2Dシリンダー-2S仕様/2ディンプルシリンダー-2サムターン仕様

代表ガラス記号

H4□■	LowE3mm+G15+3mm+G15+LowE3mm	アルゴンガス入り 高断熱透明ガラス
E4□■	LowE3mm+G14.5+F4mm+G14.5+LowE3mm	アルゴンガス入り 高断熱型ガラス

□: L…ライトグリーン A…アクアグリーン B…ブロンズ
P…クリア E…CVDクリア■: T…アルゴンガス/TPS樹脂スペーサー
P…アルゴンガス/樹脂製スペーサー

※ガラス構成は地域、ガラスメーカーによって異なる場合があります。またサイズ、ガラスメーカー等によってはアルミスペーサーの場合があります。詳細はお問合せ下さい。

ガラス寸法算出式

		幅 (GW)	高さ (GH)
ランマ 無し	中棧無し	W-222	H-221
	中棧付き	W-222	H/2-136
ランマ 付き	開き部	W-222	h1/2-103.5
	FIX部	W-102	h2-36

網戸寸法算出式

		幅 (MW)	高さ (MH)
ランマ 無し	ロール網戸	W-77	H-4
	ロック&ロールS網戸	W-80	H-86
	バリアフリー横引き網戸	W-80	H-103
ランマ 付き	ロール網戸	W-77	H-4
	ロック&ロールS網戸	W-80	h1-21
	バリアフリー横引き網戸	W-80	h1-38

- ロール網戸 (室内側昇降式)**: ネットカラーはブラック、ネット材質はガラス繊維 (メッシュ18×16)
商品末尾記号Rの網戸はRタイプの窓に対応し、網戸上げ下げのためのボールチェーンが吊元側に来るように作られています (L=Lタイプ窓)
防錆仕様は上代価格に2,000円が加算されます。
品名: YRBB-●●●●●R(L)
- ロック&ロールS網戸 (室内側横引巻取式)**: ネットカラーはブラック、
ネット材質はポリエステル (メッシュ18×16)
防錆仕様は上代価格に2,000円が加算されます。
品名: YMBB-●●●●●
- バリアフリー横引き網戸 (室内側横引巻取式)**: ネットカラーはブラック、ネット材質はポリエステル (メッシュ18×16)

ハンドル高さ

ランマ無し	H/2-50
ランマ付き	h1/2-17.5

※ハンドル高さはサッシ下端よりハンドル軸芯まで。

特寸製作可能範囲

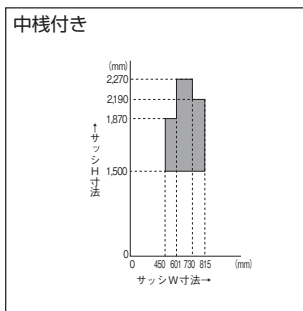
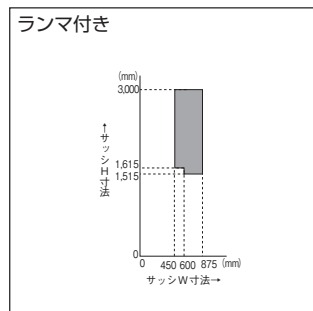
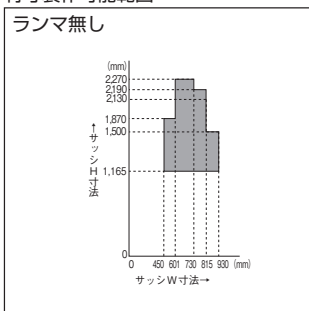

※耐風圧性能は、ガラス種類、サイズにより異なります。ガラス種類により寸法の大きい窓は製作できない場合があります。詳しくはP55をご確認ください。

引違い窓

縦すべり出し
窓縦すべり出し
採風窓ドレーキップ
窓横すべり出し
窓高所用
換気窓

外開き窓

勝手口
ドア

FIX 窓

シングル
ハングデザイン
窓2枚建 (半外付)
スリム障子タイプ2枚建 (半外付)
テラス障子タイプ2枚建 (外付)
スリム障子タイプ2枚建 (外付)
テラス障子タイプ

両袖引違い窓

4枚建
(半外付)

スマートシリーズ

2段窓
スマートシリーズ3段窓
スマートシリーズ両連窓
スマートシリーズ大開口
横すべり出し窓

バルコニー窓

外開き窓

テラスドア

マエデール

テラスドアN PD6X

- 引違い窓
- 横すべり出し窓
- 横すべり出し探窗窓
- ドレークップ窓
- 横すべり出し窓
- 高所用換気窓
- 外開き窓
- 勝手口ドア
- FIX窓
- シングルハンク
- デザイン窓

- 2枚建 (半外付) スリム障子タイプ
- 2枚建 (半外付) テラス障子タイプ
- 2枚建 (外付) スリム障子タイプ
- 2枚建 (外付) テラス障子タイプ
- 両袖引違い窓
- 4枚建 (半外付)
- スマートシリーズ
- 2段窓
- スマートシリーズ
- 3段窓
- スマートシリーズ
- 両連窓
- スマートシリーズ
- 大開口
- 横すべり出し窓
- バルコニー窓
- 外開き窓
- テラスドア
- マエデール

呼称高	内法基準h	サッシH	呼称幅 069			呼称幅 074			ガラス寸法	ランマ部	ロール網戸	ロック&ロール網戸	パリアフリー横引き網戸	頭上開口部	F	加断	ローレル	加断のローレル	ロール網戸	加断のロール網戸	
			内法基準w	サッシW	カラー	ウッディ	内法基準w	サッシW													カラー
18	1,800	1,870	外観姿図						1,575	-	885	1,866	1,784	1,767	-	-	-	-	-	-	
			規格品名	PD6X-06918JR(L)			PD6X-07418JR(L)														
			透明・型ガラス	¥134,700	¥144,000	¥154,700	¥137,500	¥147,000													¥157,800
			規格品名	YRB-06918R(L)			YRB-07418R(L)														
			ロール網戸	¥17,000	¥18,700	¥19,300	¥17,500	¥19,300													¥19,300
			規格品名	YMB-06918			YMB-07418														
			ロック&ロール網戸	¥20,900	¥23,000	¥23,400	¥21,300	¥23,400													¥23,400
			規格品名	YMZ-06918R(L)			YMZ-07418R(L)														
			パリアフリー横引き網戸	¥35,400	-	-	¥36,100	-													-
			20	2,000	2,070	外観姿図															
規格品名	PD6X-06920JR(L)					PD6X-07420JR(L)															
透明・型ガラス	¥141,700	¥151,600				¥162,700	¥144,800	¥154,900	¥166,200												
規格品名	YRB-06922R(L)					YRB-07422R(L)															
ロール網戸	¥19,000	¥20,900				¥22,000	¥20,000	¥22,000	¥22,000												
規格品名	YMB-06920					YMB-07420															
ロック&ロール網戸	¥22,000	¥24,300				¥24,600	¥22,300	¥24,600	¥24,600												
規格品名	YMZ-06920R(L)					YMZ-07420R(L)															
パリアフリー横引き網戸	¥37,600	-				-	¥38,500	-	-												
18	1,800	1,870				外観姿図						762	-	885	1,866	1,784	1,767	-	-	-	-
			規格品名	PD6X-06918JNR(L)			PD6X-07418JNR(L)														
			透明・型ガラス	¥140,800	¥150,500	-	¥143,600	¥153,600	-												
			規格品名	YRB-06918R(L)			YRB-07418R(L)														
			ロール網戸	¥17,000	-	-	¥17,500	-	-												
			規格品名	YMB-06918			YMB-07418														
			ロック&ロール網戸	¥20,900	-	-	¥21,300	-	-												
			規格品名	YMZ-06918R(L)			YMZ-07418R(L)														
			パリアフリー横引き網戸	¥35,400	-	-	¥36,100	-	-												
			20	2,000	2,070	外観姿図															
規格品名	PD6X-06920JNR(L)					PD6X-07420JNR(L)															
透明・型ガラス	¥147,700	¥157,900				-	¥150,900	¥161,300	-												
規格品名	YRB-06922R(L)					YRB-07422R(L)															
ロール網戸	¥19,000	-				-	¥20,000	-	-												
規格品名	YMB-06920					YMB-07420															
ロック&ロール網戸	¥22,000	-				-	¥22,300	-	-												
規格品名	YMZ-06920R(L)					YMZ-07420R(L)															
パリアフリー横引き網戸	¥37,600	-				-	¥38,500	-	-												
22	2,200	2,270				外観姿図						762	349	885	2,266	1,784	1,767	-	-	-	-
			規格品名	PD6X-06922JNR(L)			PD6X-07422JNR(L)														
			透明・型ガラス	¥156,500	¥167,300	-	¥160,000	¥171,100	-												
			規格品名	YRB-06922R(L)			YRB-07422R(L)														
			ロール網戸	¥19,000	-	-	¥20,000	-	-												
			規格品名	YMB-06918			YMB-07418														
			ロック&ロール網戸	¥20,900	-	-	¥21,300	-	-												
			規格品名	YMZ-06918R(L)			YMZ-07418R(L)														
			パリアフリー横引き網戸	¥35,400	-	-	¥36,100	-	-												
			ガラス寸法	開	キ	部	434	484													
	ラン	マ	部	628	678																
網戸寸法	ロール	網戸		653	703																
	ロック&ロール	網戸		650	700																

〈備考〉●価格欄が の品種は、現地ガラス組み込み品です。

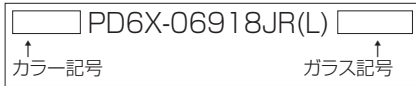

カラー記号

外観色 内観色	ホワイト	ロイヤル ブラウン	クラシック ブラック	ルーセント シルバー	ブリック レッド
ホワイト	無印	RW	CW	LW	BH
シラキ	—	RS*	CS*	LS*	—
チェリー	—	RC*	CC*	LC*	—

※中棧付タイプは不可。

代表ガラス記号

H4□■ LowE3mm+G15+3mm+G15+LowE3mm	アルゴンガス入り 高断熱透明ガラス
E4□■ LowE3mm+G14.5+F4mm+G14.5+LowE3mm	アルゴンガス入り 高断熱型ガラス

□: L…ライトグリーン A…アクアグリーン B…ブロンズ
P…クリア E…CVDクリア

■: T…アルゴンガス/TPS樹脂スペーサー
P…アルゴンガス/樹脂製スペーサー

※ガラス構成は地域、ガラスメーカーによって異なる場合があります。
またサイズ、ガラスメーカー等によってはアルミ
スペーサーの場合があります。詳細はお問合せ下さい。

ガラス寸法算出式

ランマ		幅 (GW)	高さ (GH)
無し	中棧無し	W-296	H-295
	中棧付き	W-296	H/2-173
ランマ 付き	開き部	W-296	h1/2-140.5
	FIX部	W-102	h2-36

網戸寸法算出式

ランマ		幅 (MW)	高さ (MH)
無し	ロール網戸	W-77	H-4
	ロック&ロールS網戸	W-80	H-86
	バリアフリー横引き網戸	W-80	H-103
ランマ 付き	ロール網戸	W-77	H-4
	ロック&ロールS網戸	W-80	h1-21
	バリアフリー横引き網戸	W-80	h1-38

- ロール網戸 (室内側昇降式)**: ネットカラーはブラック、ネット材質はガラス繊維(メッシュ18×16)
商品末尾記号Rの網戸はRタイプの窓に対応し、網戸上げ下げのための
ポールチェーンが吊元側に来るように作られています(L=Lタイプ窓)
防錆仕様は上代価格に2,000円が加算されます。
品名: YRBB-●●●●●●●●R(L)
- ロック&ロールS網戸 (室内側横引巻取式)**: ネットカラーはブラック、ネット材質はポリエステル(メッシュ18×16)
防錆仕様は上代価格に2,000円が加算されます。
品名: YMBB-●●●●●●●●
- バリアフリー横引き網戸 (室内側横引巻取式)**: ネットカラーはブラック、ネット材質はポリエステル(メッシュ18×16)

ハンドル高さ

ランマ無し	H/2-50
ランマ付き	h1/2-17.5

※ハンドル高さはサッシ下端よりハンドル軸芯まで。

特寸製作可能範囲

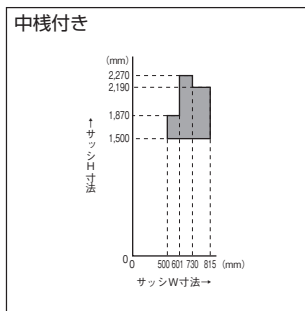
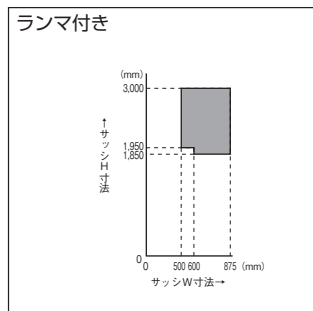
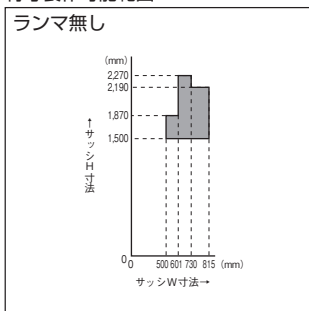

※耐風圧性能は、ガラス種類、サイズにより異なります。ガラス種類により寸法の大きい窓は製作
できない場合があります。詳しくはP55をご確認ください。

引違い窓

縦すべり出し
窓縦すべり出し
採風窓ドレーキップ
窓横すべり出し
窓高所用
換気窓

外開き窓

勝手口
ドア

FIX 窓

シングル
ハンクデザイン
窓2枚建 (半外付)
スリム障子タイプ2枚建 (半外付)
テラス障子タイプ2枚建 (外付)
スリム障子タイプ2枚建 (外付)
テラス障子タイプ

両袖引違い窓

4枚建
(半外付)

スマートシリーズ

2段窓
スマートシリーズ3段窓
スマートシリーズ両連窓
スマートシリーズ大開口
横すべり出し窓

バルコニー窓

外開き窓

テラスドア

マエデール

FIX窓 F6X(W046~083)

- 引違い窓
- 縦すべり出し窓
- 縦すべり出し探窗窓
- ドレープ窓
- 横すべり出し窓
- 高所用換気窓
- 外開き窓
- 勝手口ドア
- FIX窓**
- シングルハンク
- デザイン窓
- 2枚建(半外付)スリム障子タイプ
- 2枚建(半外付)テラス障子タイプ
- 2枚建(外付)スリム障子タイプ
- 2枚建(外付)テラス障子タイプ
- 両袖引違い窓
- 4枚建(半外付)
- スマートシリーズ
- 2段窓
- スマートシリーズ
- 3段窓
- スマートシリーズ
- 両連窓
- スマートシリーズ
- 大開口
- 横すべり出し窓
- バルコニー窓
- 外開き窓
- テラスドア
- マエデール

呼称高	呼称幅		046			060			069			
	内法基準w		460			600			690			
	サッシW		500			640			730			
500	570	570	外観姿図									
			カラー記号			ホワイト	カラー	ウッディ	ホワイト	カラー	ウッディ	ホワイト
05	500	570	規格品名 F6X-04605J			F6X-06005J			F6X-06905J			
			透明・型ガラス	¥18,200	¥19,400	¥20,800	¥20,900	¥22,200	¥23,800	¥22,600	¥24,100	¥25,800
07	700	770	規格品名 F6X-04607J			F6X-06007J			F6X-06907J			
			透明・型ガラス	¥21,500	¥23,000	¥24,600	¥25,100	¥26,700	¥28,600	¥27,400	¥29,200	¥31,300
09	900	970	規格品名 F6X-04609J			F6X-06009J			F6X-06909J			
			透明・型ガラス	¥25,000	¥26,600	¥28,600	¥29,200	¥31,200	¥33,500	¥32,000	¥34,200	¥36,700
11	1,100	1,170	規格品名 F6X-04611J			F6X-06011J			F6X-06911J			
			透明・型ガラス	¥28,500	¥30,300	¥32,500	¥33,600	¥35,800	¥38,400	¥36,900	¥39,400	¥42,300
13	1,300	1,370	規格品名 F6X-04613J			F6X-06013J			F6X-06913J			
			透明・型ガラス	¥31,900	¥34,000	¥36,500	¥37,800	¥40,300	¥43,300	¥41,800	¥44,600	¥47,900
15	1,500	1,570	規格品名 F6X-04615J			F6X-06015J			F6X-06915J			
			透明・型ガラス	¥35,300	¥37,600	¥40,400	¥42,200	¥45,100	¥48,400	¥46,600	¥49,700	¥53,300
18	1,800	1,870	規格品名 F6X-04618J			F6X-06018J			F6X-06918J			
			透明・型ガラス	¥40,300	¥43,000	¥46,200	¥48,600	¥51,900	¥55,600	¥53,700	¥57,300	¥61,500
20	2,000	2,070	規格品名 F6X-04620J			F6X-06020J			F6X-06920J			
			透明・型ガラス	¥44,000	¥47,000	¥50,400	¥52,700	¥56,200	¥60,400	¥58,600	¥62,600	¥67,200
22	2,200	2,270	規格品名 F6X-04622J			F6X-06022J			F6X-06922J			
			透明・型ガラス	¥47,500	¥50,800	¥54,600	¥56,800	¥60,800	¥65,400	¥63,300	¥67,800	¥72,800
ガラス寸法			398			538			628			

〈備考〉●価格欄が■の品種は、現地ガラス組み込み品です。



カラー記号

外観色	ホワイト	ロイヤルブラウン	クラシックブラック	ルーセントシルバー	ブリックレッド
内観色	無印	RW	CW	LW	BH
シラキ	—	RS	CS	LS	—
チェリー	—	RC	CC	LC	—

代表ガラス記号

H4□■	LowE3mm+G15+3mm+G15+LowE3mm	アルゴンガス入り 高断熱透明ガラス
E4□■	LowE3mm+G14.5+F4mm+G14.5+LowE3mm	アルゴンガス入り 高断熱型ガラス

- : L…ライトグリーン A…アクアグリーン B…ブロンズ
P…クリア E…CVDクリア
- : T…アルゴンガス/TPS樹脂スペーサー
P…アルゴンガス/樹脂製スペーサー
G…アルゴンガス/アルミスペーサー
- * ガラス構成は地域、ガラスメーカーによって異なる場合があります。またサイズ、ガラスメーカー等によってはアルミスペーサーの場合があります。詳細はお問合せ下さい。

ガラス寸法算出式

幅(GW)	高さ(GH)
W-102	H-101

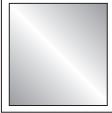
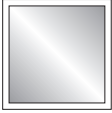
074			083			ガラス 寸法
740			830			
780			870			
						
ホワイト	カラー	ウッディ	ホワイト	カラー	ウッディ	
F6X-07405J			F6X-08305J			469
¥23,500	¥25,100	¥26,900	¥25,200	¥26,900	¥28,800	
F6X-07407J			F6X-08307J			669
¥28,600	¥30,500	¥32,700	¥30,800	¥32,900	¥35,300	
F6X-07409J			F6X-08309J			869
¥33,500	¥35,800	¥38,400	¥36,300	¥38,900	¥41,700	
F6X-07411J			F6X-08311J			1,069
¥38,600	¥41,300	¥44,300	¥42,300	¥45,200	¥48,400	
F6X-07413J			F6X-08313J			1,269
¥44,000	¥46,900	¥50,300	¥47,800	¥51,000	¥54,800	
F6X-07415J			F6X-08315J			1,469
¥48,900	¥52,300	¥56,100	¥53,300	¥57,000	¥61,100	
F6X-07418J			F6X-08318J			1,769
¥56,500	¥60,300	¥64,700	¥61,800	¥66,000	¥70,900	
F6X-07420J			F6X-08320J			1,969
¥61,700	¥66,000	¥70,800	¥67,300	¥72,100	¥77,500	
F6X-07422J			F6X-08322J			2,169
¥66,600	¥71,300	¥76,600	¥73,100	¥78,200	¥84,000	
678			768			

引違い窓

縦すべり出し
窓縦すべり出し
採風窓ドレーキップ
窓横すべり出し
窓高所用
換気窓

外開き窓

勝手口
ドア

FIX 窓

シングル
ハングデザイン
窓2枚建 (半外付)
スリム障子タイプ2枚建 (半外付)
テラス障子タイプ2枚建 (外付)
スリム障子タイプ2枚建 (外付)
テラス障子タイプ

両袖引違い窓

4枚建
(半外付)

スマートシリーズ

2段窓

スマートシリーズ

3段窓

スマートシリーズ

両連窓

スマートシリーズ

大開口

横すべり出し窓

バルコニー窓

外開き窓

テラスドア

マエデール

特寸製作可能範囲

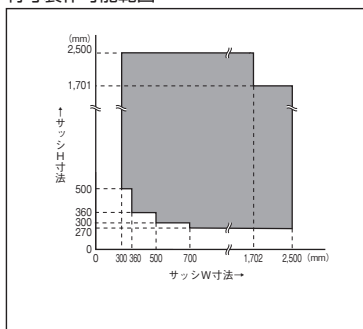

※耐風圧性能は、ガラス種類、サイズにより異なります。
ガラス種類により寸法の大きい窓は製作できない
場合があります。詳しくはP55をご確認ください。

FIX窓 F6X(W119~183)

- 引違い窓
- 横すべり出し窓
- 縦すべり出し探窗窓
- ドレーキップ窓
- 横すべり出し窓
- 高所用換気窓
- 外開き窓
- 勝手口ドア
- FIX窓**
- シングルハンク
- デザイン窓
- 2枚建(半外付)スリム障子タイプ
- 2枚建(半外付)テラス障子タイプ
- 2枚建(外付)スリム障子タイプ
- 2枚建(外付)テラス障子タイプ
- 両袖引違い窓
- 4枚建(半外付)
- スマートシリーズ
- 2段窓
- スマートシリーズ
- 3段窓
- スマートシリーズ
- 両連窓
- スマートシリーズ
- 大開口
- 横すべり出し窓
- バルコニー窓
- 外開き窓
- テラスドア
- マエデール

呼称高	内法基準h		119			133			160			
	サッシH		1,195			1,330			1,600			
	サッシW		1,235			1,370			1,640			
		外観姿図										
		カラー記号	ホワイト	カラー	ウッディ	ホワイト	カラー	ウッディ	ホワイト	カラー	ウッディ	
05	500	570	規格品名 F6X-11905J			規格品名 F6X-13307J			規格品名 F6X-16005J			
			透明・型ガラス	¥32,200	¥34,400	¥36,900				¥39,900	¥42,600	¥45,700
07	700	770	規格品名 F6X-11907J			規格品名 F6X-13307J			規格品名 F6X-16007J			
			透明・型ガラス	¥39,900	¥42,600	¥45,700	¥43,500	¥46,400	¥49,800	¥50,100	¥53,500	¥57,400
09	900	970	規格品名 F6X-11909J			規格品名 F6X-13309J			規格品名 F6X-16009J			
			透明・型ガラス	¥47,800	¥51,100	¥54,800	¥51,900	¥55,500	¥59,500	¥60,500	¥64,500	¥69,200
11	1,100	1,170	規格品名 F6X-11911J			規格品名 F6X-13311J			規格品名 F6X-16011J			
			透明・型ガラス	¥55,700	¥59,500	¥63,800	¥60,800	¥65,000	¥69,700	¥70,600	¥75,400	¥81,000
13	1,300	1,370	規格品名 F6X-11913J			規格品名 F6X-13313J			規格品名 F6X-16013J			
			透明・型ガラス	¥63,600	¥67,900	¥72,900	¥69,400	¥74,100	¥79,500	¥81,400	¥87,000	¥93,400
15	1,500	1,570	規格品名 F6X-11915J			規格品名 F6X-13315J			規格品名 F6X-16015J			
			透明・型ガラス	¥71,300	¥76,100	¥81,700	¥77,800	¥83,100	¥89,200	¥91,500	¥97,800	¥104,900
18	1,800	1,870	規格品名 F6X-11918J			規格品名 F6X-13318J			規格品名 F6X-16018J*			
			透明・型ガラス	¥83,500	¥89,200	¥95,700	¥91,100	¥97,400	¥104,500	¥106,500	¥113,800	¥122,100
ガラス寸法			1,133			1,268			1,538			

＜備考＞

●価格欄が [] の品種は、現地ガラス組み込み品です。
 ※型ガラスの設定はありません。



カラー記号

外観色 内観色	ホワイト	ロイヤル ブラウン	クラシック ブラック	ルーセント シルバー	ブリック レッド
ホワイト	無印	RW	CW	LW	BH
シラキ	—	RS	CS	LS	—
チェリー	—	RC	CC	LC	—

代表ガラス記号

H4	LowE3mm+G15+3mm+G15+LowE3mm	アルゴンガス入り 高断熱透明ガラス
E4	LowE3mm+G14.5+F4mm+G14.5+LowE3mm	アルゴンガス入り 高断熱型ガラス

- : L…ライトグリーン A…アクアグリーン B…ブロンズ
 P…クリア E…CVDクリア
- : T…アルゴンガス/TPS樹脂スペーサー
 P…アルゴンガス/樹脂製スペーサー
 G…アルゴンガス/アルミスペーサー

※ガラス構成は地域、ガラスメーカーによって異なる場合があります。またサイズ、ガラスメーカー等によってはアルミスペーサーの場合があります。詳細はお問合せ下さい。

ガラス寸法算出式

幅(GW)	高さ(GH)
W-102	H-101

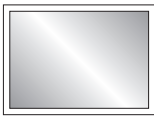
165			183			ガラス寸法
1,650			1,830			
1,690			1,870			
						
ホワイト	カラー	ウッディ	ホワイト	カラー	ウッディ	
F6X-16505J			F6X-18305J			469
¥40,900	¥43,700	¥46,900	¥44,500	¥47,500	¥51,000	
F6X-16507J			F6X-18307J			669
¥51,400	¥54,900	¥58,900	¥55,900	¥59,600	¥64,000	
F6X-16509J			F6X-18309J			869
¥62,000	¥66,200	¥71,000	¥67,400	¥72,000	¥77,200	
F6X-16511J			F6X-18311J			1,069
¥72,500	¥77,500	¥83,100	¥79,000	¥84,400	¥90,600	
F6X-16513J			F6X-18313J			1,269
¥83,600	¥89,300	¥95,900	¥91,100	¥97,400	¥104,600	
F6X-16515J*			F6X-18315J*			1,469
¥93,900	¥100,300	¥107,700	¥102,400	¥109,500	¥117,600	
F6X-16518J*						1,769
¥109,400	¥116,900	¥125,500				
1,588			1,768			

引違い窓

縦すべり出し窓

縦すべり出し探風窓

ドレーキップ窓

横すべり出し窓

高所用換気窓

外開き窓

勝手口ドア

FIX 窓

シングルハング

デザイン窓

2枚建 (半外付) スリム障子タイプ

2枚建 (半外付) テラス障子タイプ

2枚建 (外付) スリム障子タイプ

2枚建 (外付) テラス障子タイプ

両袖引違い窓

4枚建 (半外付)

スマートシリーズ

2段窓

スマートシリーズ

3段窓

スマートシリーズ

両連窓

スマートシリーズ

大開口

横すべり出し窓

バルコニー窓

外開き窓

テラスドア

マエデール

特寸製作可能範囲

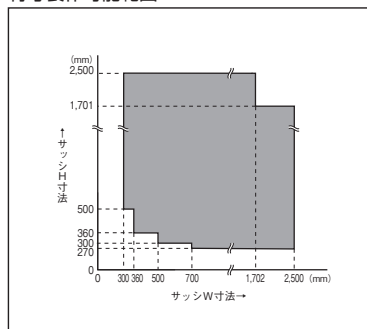

*耐風圧性能は、ガラス種類、サイズにより異なります。
ガラス種類により寸法の大きい窓は製作できない場合があります。詳しくはP55をご確認ください。

FIX窓 スマートシリーズ F6SX

- 引違い窓
- 縦すべり出し窓
- 縦すべり出し探窗窓
- ドレークップ窓
- 横すべり出し窓
- 高所用換気窓
- 外開き窓
- 勝手口ドア
- FIX窓**
- シングルハンク
- デザイン窓
- 2枚建 (半外付) スリム障子タイプ
- 2枚建 (半外付) テラス障子タイプ
- 2枚建 (外付) スリム障子タイプ
- 2枚建 (外付) テラス障子タイプ
- 両袖引違い窓
- 4枚建 (半外付)
- スマートシリーズ
- 2段窓 スマートシリーズ
- 3段窓 スマートシリーズ
- 両連窓 スマートシリーズ
- 大開口 横すべり出し窓
- バルコニー窓
- 外開き窓
- テラスドア
- マエデール

呼称高	呼称幅		026		031		036		046		060	
	内法基準w		260		310		360		460		600	
	サッシW		300		350		400		500		640	
023	230	300	外観姿図									
			カラー記号		ホワイト	カラー	ホワイト	カラー	ホワイト	カラー	ホワイト	カラー
028	280	350	規格品名									
			透明・型ガラス									
033	330	400	規格品名									
			透明・型ガラス									
05	500	570	規格品名		F6SX-02605J	F6SX-03105J	F6SX-03605J	F6SX-04605J	F6SX-06005J			
			透明・型ガラス		¥17,200	¥20,200	¥18,300	¥21,000	¥19,400	¥21,600	¥18,200	¥19,400
07	700	770	規格品名		F6SX-02607J	F6SX-03107J	F6SX-03607J	F6SX-04607J	F6SX-06007J			
			透明・型ガラス		¥20,300	¥22,100	¥21,600	¥23,600	¥23,100	¥25,100	¥21,500	¥23,000
09	900	970	規格品名		F6SX-02609J	F6SX-03109J	F6SX-03609J	F6SX-04609J	F6SX-06009J			
			透明・型ガラス		¥23,300	¥25,300	¥25,000	¥27,100	¥26,700	¥29,000	¥25,000	¥26,600
11	1,100	1,170	規格品名		F6SX-02611J	F6SX-03111J	F6SX-03611J	F6SX-04611J	F6SX-06011J			
			透明・型ガラス		¥26,500	¥28,800	¥28,500	¥30,900	¥30,600	¥33,100	¥28,500	¥30,300
13	1,300	1,370	規格品名		F6SX-02613J	F6SX-03113J	F6SX-03613J	F6SX-04613J	F6SX-06013J			
			透明・型ガラス		¥29,600	¥32,000	¥31,900	¥34,500	¥34,200	¥37,000	¥31,900	¥34,000
15	1,500	1,570	規格品名		F6SX-02615J	F6SX-03115J	F6SX-03615J	F6SX-04615J	F6SX-06015J			
			透明・型ガラス		¥32,600	¥35,300	¥35,300	¥38,100	¥37,900	¥40,900	¥35,300	¥37,600
18	1,800	1,870	規格品名		F6SX-02618J	F6SX-03118J	F6SX-03618J	F6SX-04618J	F6SX-06018J			
			透明・型ガラス		¥37,200	¥40,200	¥40,300	¥43,500	¥43,400	¥46,700	¥40,300	¥43,000
20	2,000	2,070	規格品名		F6SX-02620J	F6SX-03120J	F6SX-03620J	F6SX-04620J	F6SX-06020J			
			透明・型ガラス		¥40,200	¥43,400	¥43,700	¥47,100	¥47,100	¥50,700	¥44,000	¥47,000
22	2,200	2,270	規格品名		F6SX-02622J	F6SX-03122J	F6SX-03622J	F6SX-04622J	F6SX-06022J			
			透明・型ガラス		¥43,400	¥46,800	¥47,100	¥50,700	¥50,700	¥54,600	¥47,500	¥50,800
ガラス寸法			228		278		328		428		568	

＜備考＞
 ●価格欄が の品種は、現地ガラス組み込み品です。
 ※型ガラスの設定はありません。



カラー記号		ホワイト	ロイヤルブラウン	クラシックブラック	ルーセントシルバー	ブリックレッド
外観色	内観色	無印	RW	CW	LW	BH
シラキ		—	—	—	—	—
チェリー		—	—	—	—	—

代表ガラス記号

H4	LowE3mm+G15+3mm+G15+LowE3mm	アルゴンガス入り 高断熱透明ガラス
E4	LowE3mm+G14.5+F4mm+G14.5+LowE3mm	アルゴンガス入り 高断熱型ガラス

□: L...ライトグリーン A...アクアグリーン B...ブロンズ
 P...クリア E...CVDクリア
 ■: T...アルゴンガス/TPS樹脂スペーサー
 P...アルゴンガス/樹脂製スペーサー
 G...アルゴンガス/アルミスペーサー
 ※ガラス構成は地域、ガラスメーカーによって異なる場合があります。またサイズ、ガラスメーカー等によってはアルミスペーサーの場合があります。詳細はお問合せ下さい。

ガラス寸法算出式

幅(GW)	高さ(GH)
W-72	H-71

069		074		119		160		165		ガラス厚 16mm
690		740		1,195		1,600		1,650		
730		780		1,235		1,640		1,690		
										ガラス厚 16mm
ホワイト	カラー	ホワイト	カラー	ホワイト	カラー	ホワイト	カラー	ホワイト	カラー	
F6SX-069023J	F6SX-074023J	F6SX-119023J	F6SX-160023J	F6SX-165023J						
¥18,900	¥22,900	¥19,600	¥23,100	¥26,500	¥30,800	¥32,500	¥35,200	¥33,200	¥35,900	
F6SX-069028J	F6SX-074028J	F6SX-119028J	F6SX-160028J	F6SX-165028J						
¥20,700	¥23,300	¥21,500	¥24,200	¥29,100	¥32,600	¥35,700	¥38,500	¥36,500	¥39,400	
F6SX-069033J	F6SX-074033J	F6SX-119033J	F6SX-160033J	F6SX-165033J						
¥22,100	¥24,100	¥23,000	¥25,000	¥31,300	¥33,900	¥38,500	¥41,600	¥39,400	¥42,500	
F6SX-06905J	F6SX-07405J	F6SX-11905J	F6SX-16005J	F6SX-16505J						
¥22,600	¥24,100	¥23,500	¥25,100	¥32,200	¥36,900	¥39,900	¥42,600	¥40,900	¥43,700	
F6SX-06907J	F6SX-07407J	F6SX-11907J	F6SX-16007J	F6SX-16507J						
¥27,400	¥29,200	¥28,600	¥30,500	¥39,900	¥42,600	¥50,100	¥53,500	¥51,400	¥54,900	
F6SX-06909J	F6SX-07409J	F6SX-11909J	F6SX-16009J	F6SX-16509J						
¥32,000	¥34,200	¥33,500	¥35,800	¥47,800	¥51,100	¥60,500	¥64,500	¥62,000	¥66,200	
F6SX-06911J	F6SX-07411J	F6SX-11911J	F6SX-16011J	F6SX-16511J						
¥36,900	¥39,400	¥38,600	¥41,300	¥55,700	¥59,500	¥70,600	¥75,400	¥72,500	¥77,500	
F6SX-06913J	F6SX-07413J	F6SX-11913J	F6SX-16013J	F6SX-16513J						
¥41,800	¥44,600	¥44,000	¥46,900	¥63,600	¥67,900	¥81,400	¥92,400	¥83,600	¥93,000	
F6SX-06915J	F6SX-07415J	F6SX-11915J	F6SX-16015J*	F6SX-16515J*						
¥46,600	¥49,700	¥48,900	¥52,300	¥71,300	¥76,100	¥91,500	¥105,100	¥93,900	¥106,200	
F6SX-06918J	F6SX-07418J	F6SX-11918J	F6SX-16018J*							
¥53,700	¥57,300	¥56,500	¥60,300	¥83,500	¥89,200	¥107,300	¥120,500			
F6SX-06920J	F6SX-07420J									
¥58,600	¥62,600	¥61,700	¥66,000							
F6SX-06922J	F6SX-07422J									
¥63,300	¥67,800	¥66,600	¥71,300							
658		708		1,163		1,568		1,618		

- 引違い窓
- 縦すべり出し窓
- 縦すべり出し採風窓
- ドレーキップ窓
- 横すべり出し窓
- 高所用換気窓
- 外開き窓
- 勝手口ドア
- FIX 窓**
- シングルハンク
- デザイン窓
- 2枚建 (半外付) スリム障子タイプ
- 2枚建 (半外付) テラス障子タイプ
- 2枚建 (外付) スリム障子タイプ
- 2枚建 (外付) テラス障子タイプ
- 両袖引違い窓
- 4枚建 (半外付)
- スマートシリーズ
- 2段窓
- スマートシリーズ
- 3段窓
- スマートシリーズ
- 両連窓
- スマートシリーズ
- 大開口
- 横すべり出し窓
- バルコニー窓
- 外開き窓
- テラスドア
- マエデール

特寸製作可能範囲

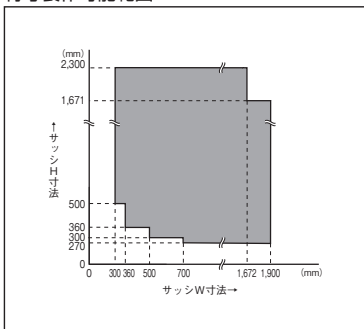

※耐風圧性能は、ガラス種類、サイズにより異なります。
ガラス種類により寸法の大きい窓は製作できない場合があります。詳しくはP55をご確認ください。

シングルハング US8X/US82X/US83X

- 引違い窓
- 横すべり出し窓
- 縦すべり出し探窗窓
- ドレープ窓
- 横すべり出し窓
- 高所用換気窓
- 外開き窓
- 勝手口ドア
- FIX窓
- シングルハング**
- デザイン窓
- 2枚建 (半外付) スリム障子タイプ
- 2枚建 (半外付) テラス障子タイプ
- 2枚建 (外付) スリム障子タイプ
- 2枚建 (外付) テラス障子タイプ
- 両袖引違い窓
- 4枚建 (半外付)
- スマートシリーズ
- 2段窓 スマートシリーズ
- 3段窓 スマートシリーズ
- 両連窓 スマートシリーズ
- 大開口 横すべり出し窓
- バルコニー窓
- 外開き窓
- テラスドア
- マエデール

呼称幅		046	060	069	074						
内法基準w		460	600	690	740						
サッシW		500	640	730	780						
呼称高	内法基準h	サッシH	外観姿図								
			カラー記号	ホワイト	カラー	ホワイト	カラー	ホワイト	カラー		
09	900	970	規格品名	US8X-04609J	US8X-06009J	US8X-06909J	US8X-07409J				
			透明・型ガラス	¥45,300	¥54,300	¥47,500	¥57,000	¥49,100	¥59,000	¥50,500	¥60,600
			規格品名	YHB-04609	YHB-06009	YHB-06909	YHB-07409				
			網戸	¥7,400	¥8,900 / ¥10,700*	¥7,500	¥9,000 / ¥10,800*	¥7,700	¥9,300 / ¥11,200*	¥7,700	¥9,300 / ¥11,200*
11	1,100	1,170	規格品名	US8X-04611J	US8X-06011J	US8X-06911J	US8X-07411J				
			透明・型ガラス	¥49,400	¥59,300	¥51,900	¥62,300	¥54,900	¥65,900	¥56,400	¥67,700
			規格品名	YHB-04611	YHB-06011	YHB-06911	YHB-07411				
			網戸	¥7,500	¥9,000 / ¥10,800*	¥7,600	¥9,200 / ¥11,100*	¥7,800	¥9,400 / ¥11,300*	¥7,800	¥9,400 / ¥11,300*
13	1,300	1,370	規格品名	US8X-04613J	US8X-06013J	US8X-06913J					
			透明・型ガラス	¥55,200	¥66,200	¥56,300	¥67,600	¥63,100	¥75,800		
			規格品名	YHB-04613	YHB-06013	YHB-06913					
			網戸	¥7,700	¥9,300 / ¥11,200*	¥7,800	¥9,400 / ¥11,300*	¥8,100	¥9,800 / ¥11,800*		
ガラス寸法		障子部	303	443	533	583					
		FIX部	400	540	630	680					
網戸寸法			430	570	660	710					

※ブリックレッドのみの価格です。
 ●シングルハング網戸 (室外側固定式) : ネットカラーはブラック、ネット材質はポリプロピレン (メッシュ18×18)
 ●価格欄が の品種は、現地ガラス組み込み品です。

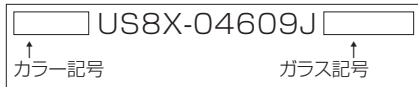

カラー記号

外観色 / 内観色	ホワイト	ロイヤルブラウン	クラシックブラック	ルーセントシルバー	ブリックレッド
ホワイト	無印	RW	CW	LW	BH
シラキ	-	-	-	-	-
チェリー	-	-	-	-	-

*中棧付タイプは不可。

代表ガラス記号

H4	LowE3mm+G11+3mm+G11+LowE3mm	アルゴンガス入り高断熱透明ガラス
E4	LowE3mm+G10.5+F4mm+G10.5+LowE3mm	アルゴンガス入り高断熱型ガラス

□ : L...ライトグリーン A...アクアグリーン B...ブロンズ
 P...クリア (スパッタリング仕様) E...CVDクリア (オンライン仕様)
 ■ : T...アルゴンガス/TPS樹脂スペーサー
 P...アルゴンガス/樹脂製スペーサー

*ガラス構成は地域、ガラスメーカーによって異なる場合があります。またサイズ、ガラスメーカーによってはアルミスペーサーの場合があります。詳細はお問合せ下さい。

ガラス寸法算出式

単窓	障子部	幅 (GW)		高さ (GH)	
		FIX部	W-197	W-100	H/2-102.5
2連窓	障子部	W1-144	W1-47	H/2-102.5	H/2-65.5
	FIX部	W1-144	W1-47	H/2-102.5	H/2-65.5
3連窓	左右障子部	W1-144	W1-47	H/2-102.5	H/2-65.5
	中央障子部	W2-91	W2+6	H/2-102.5	H/2-65.5
	左右FIX部	W1-144	W1-47	H/2-102.5	H/2-65.5
	中央FIX部	W1-144	W1-47	H/2-102.5	H/2-65.5

網戸寸法算出式

シングルハング用網戸	単窓	幅 (MW)		高さ (MH)	
		連窓 (両端)	W-70	w1-17	H/2-50
	連窓 (中央)	w2+36	w2+36	H/2-50	H/2-50

特寸性能可能範囲

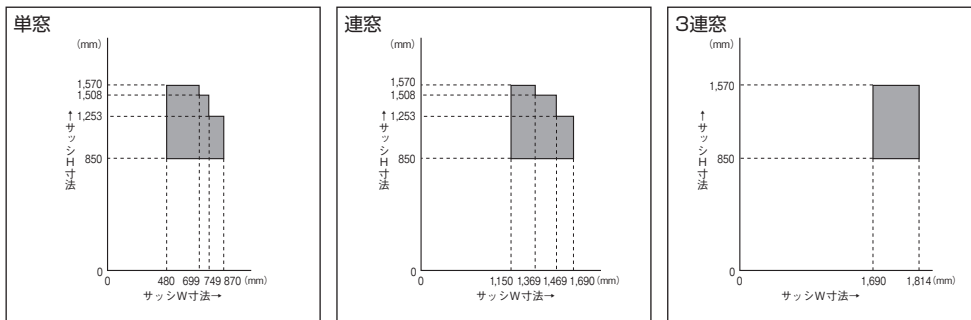

*耐風圧性能は、ガラス種類、サイズにより異なります。ガラス種類により寸法の大きい窓は製作できない場合があります。詳しくはP55をご確認ください。

119		165		ガラス 寸法	F X 部	網 戸 寸 法
1,195		1,650				
1,235		1,690				
				382	419	435
ホワイト カラー US82X-11909J US83X-16509J ¥107,100 ¥128,600 ¥158,100 ¥189,700 YHB-11909 YHB-16509B ¥7,500×2 ¥9,000×2 / ¥10,800×2 [※] ¥7,500×2 ¥9,000×3 / ¥10,800×3 [※]						
				482	519	535
ホワイト カラー US82X-11911J US83X-16511J ¥111,800 ¥134,100 ¥164,800 ¥197,700 YHB-11911 YHB-16511B ¥7,600×2 ¥9,200×2 / ¥11,100×2 [※] ¥7,600×2 ¥9,200×3 / ¥11,100×3 [※]						
				582	619	635
ホワイト カラー US82X-11913J US83X-16513J ¥119,800 ¥143,800 ¥176,100 ¥211,400 YHB-11913 YHB-16513B ¥7,800×2 ¥9,400×2 / ¥11,300×2 [※] ¥7,800×2 ¥9,400×3 / ¥11,300×3 [※]						
435		386				
532		483				
562		513				

引違い窓

縦すべり出し
窓縦すべり出し
採風窓ドレーキップ
窓横すべり出し
窓高所用
換気窓

外開き窓

勝手口
ドア

FIX 窓

シングル
ハングデザイン
窓2枚建 (半外付)
スリム障子タイプ2枚建 (半外付)
テラス障子タイプ2枚建 (外付)
スリム障子タイプ2枚建 (外付)
テラス障子タイプ

両袖引違い窓

4枚建
(半外付)

スマートシリーズ

2段窓
スマートシリーズ3段窓
スマートシリーズ両連窓
スマートシリーズ大開口
横すべり出し窓

バルコニー窓

外開き窓

テラスドア

マエデール

マエデール TP6X

- 引違い窓
- 縦すべり出し窓
- 縦すべり出し探窗窓
- ドレークップ窓
- 横すべり出し窓
- 高所用換気窓
- 外開き窓
- 勝手口ドア
- FIX窓
- シングルハンク
- デザイン窓

呼称高	内法基準h	サッシH	呼称幅			046			060			069			網戸寸法						
			内法基準w			460			600			690									
			サッシW			500			640			730									
05	500	570	外観姿図												ガラス寸法 ロール網戸 ロック&ロールS網戸						
			カラー記号			ホワイト	カラー	ウッディ	ホワイト	カラー	ウッディ	ホワイト	カラー	ウッディ							
			規格品名			TP6X-06005J			TP6X-06905J												
			透明型ガラス			¥37,000			¥44,400	¥48,100	¥38,300			¥46,000		¥49,800					
			規格品名			YRB-06005R(L)			YRB-06905R(L)												
			ロール網戸			¥11,300			¥12,500	¥12,800			¥14,100								
			規格品名			YMB-06005			YMB-06905												
			ロック&ロールS網戸			¥13,400			¥14,800	¥13,900			¥15,300								
			07	700	770	規格品名			TP6X-04607J			TP6X-06007J				TP6X-06907J			ガラス寸法 ロール網戸 ロック&ロールS網戸		
						透明型ガラス			¥39,000			¥46,800	¥50,700	¥41,200			¥49,500	¥53,600		¥44,000	
規格品名						YRB-04609R(L)			YRB-06009R(L)			YRB-06909R(L)									
ロール網戸						¥10,500			¥11,600	¥11,500			¥12,700	¥13,000			¥14,300				
規格品名						YMB-04607			YMB-06007			YMB-06907									
ロック&ロールS網戸						¥13,800			¥15,200	¥14,500			¥16,000	¥15,000			¥16,500				
ガラス寸法						308			448			538									
ロール網戸						423			563			653									
網戸寸法						420			560			650									

- ロール網戸（室内側昇降式）：ネットカラーはブラック、ネット材質はガラス繊維（メッシュ18×16）
防錆仕様は上代価格に2,000円が加算されます。品名：YRBB-●●●●●●●●R(L)
- ロック&ロールS網戸（室内側横引巻取式）：ネットカラーはブラック、ネット材質はポリエステル（メッシュ18×16）
防錆仕様は上代価格に2,000円が加算されます。品名：YMBB-●●●●●●●●

- 2枚建（半外付）
スリム障子タイプ
- 2枚建（半外付）
テラス障子タイプ
- 2枚建（外付）
スリム障子タイプ
- 2枚建（外付）
テラス障子タイプ
- 両袖引違い窓
- 4枚建
（半外付）
- スマートシリーズ
- 2段窓
スマートシリーズ
- 3段窓
スマートシリーズ
- 両連窓
スマートシリーズ
- 大開口
横すべり出し窓
- バルコニー窓
- 外開き窓
- テラスドア
- マエデール

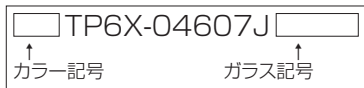

外観色 内観色	カラー記号					
	ホワイト	ロイヤル ブラウン	クラシック ブラック	ルーセント シルバー	ブリック レッド	
ホワイト	無印	RW	CW	LW	BH	
シラキ	—	RS	CS	LS	—	
チェリー	—	RC	CC	LC	—	

代表ガラス記号

H4	LowE3mm+G15+3mm+G15+LowE3mm	アルゴンガス入り 高断熱透明ガラス
E4	LowE3mm+G14.5+F4mm+G14.5+LowE3mm	アルゴンガス入り 高断熱型ガラス

□：L…ライトグリーン A…アクアグリーン B…ブロンズ
P…クリア（スリットリング仕様） E…CVDクリア（オンライン仕様）
■：T…アルゴンガス/TPS樹脂スペーサー
P…アルゴンガス/樹脂製スペーサー
※ガラス構成は地域、ガラスメーカーによって異なる場合があります。
またサイズ、ガラスメーカー等によってはアルミスペーサーの場合があります。詳細はお問合せ下さい。

ガラス寸法算出式

幅(GW)	高さ(GH)
W-192	H-191

網戸寸法算出式

	幅(MW)	高さ(MH)
ロール網戸	W-77	H-4
ロック&ロールS網戸	W-80	H-86

特寸性能可能範囲

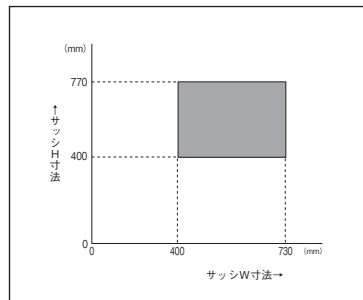

※耐風圧性能は、ガラス種類、サイズにより異なります。
ガラス種類により寸法の大きい窓は製作できない場合があります。
詳しくはP55をご確認ください。

引違い窓

縦すべり出し
窓

縦すべり出し
採風窓

ドレーキップ
窓

横すべり出し
窓

高所用
換気窓

外開き窓

勝手口
ドア

FIX 窓

シングル
ハング

デザイン
窓

2枚建 (半外付)
スリム障子タイプ

2枚建 (半外付)
テラス障子タイプ

2枚建 (外付)
スリム障子タイプ

2枚建 (外付)
テラス障子タイプ

両袖引違い窓

4枚建
(半外付)

スマートシリーズ

2段窓
スマートシリーズ

3段窓
スマートシリーズ

両連窓
スマートシリーズ

大開口
横すべり出し窓

バルコニー窓

外開き窓

テラスドア

マエデール

オプション

引違い窓用

■ 遮熱外付けスクリーン

外付けスクリーン仕様		+	外付けスクリーン製品
品名	2SUNGOOD		
価格	¥2,500		

※外付けスクリーン製品については、別途「外付けスクリーン価格表」をご確認ください。
 ※既存サッシに取付ける場合は別途お問い合わせください。

引違い窓 テラス障子タイプ用

■ Eハンドル

姿 図	仕 様	品 名	価 格	ハンドル色	色記号	
	2枚建 両袖	内障子用	20SOE■L1	¥4,000	ホワイト	W
		外障子用	20SOE■R1			
	4枚建	センター障子用	20SIE■RL	¥8,000	ブラック	B
		両端障子用	20SOE■RL			

※品名の■には、色記号を入れてご発注ください。
 ※スリム障子タイプには取付けできません。

■ LCハンドル

姿 図	サッシ内観色	仕 様	対応窓種	品 番	上 代
	ホワイト	ブラケット色:シルバー ハンドル色:ホワイト	2枚建用	20SOAWS2	¥18,000
			4枚建用	20SOAWS4	¥32,800
		ブラケット色:ゴールド ハンドル色:ホワイト	2枚建用	20SOAWG2	¥18,000
			4枚建用	20SOAWG4	¥32,800
	シラキ	ブラケット色:ゴールド ハンドル色:ライト	2枚建用	20SOALG2	¥18,000
			4枚建用	20SOALG4	¥32,800
	チェリー	ブラケット色:ゴールド ハンドル色:ミディアム	2枚建用	20SOAMG2	¥18,000
			4枚建用	20SOAMG4	¥32,800

※後付けはできません。サッシ発注時にご発注ください。
 ※スリム障子タイプには取り付けできません。

■ キックハンドル

姿 図	仕 様	品 名	価 格	ハンドル色	色記号
	外観左 戸先用	20S00K■L	¥7,000	ホワイト	W
	外観右 戸先用	20S00K■R	¥7,000	ブラック	B
				ブラウン	R

※品名の■には、色記号を入れてご発注ください。
 ※スリム障子タイプには取付けできません。

スイング系窓・ドア

■ 障子アオリ止め

姿 図	色	品 名	価 格
	ホワイト	1000051W	¥5,000
	ブラック	1000051B	¥5,000
	ブラウン	1000051R	¥6,000

※750≦障子H

※既存サッシに取り付ける場合は、別途お問い合わせください。

■ 沓摺り(くつずり)

姿 図	品 名	価 格
	10000100	¥4,000

※既存サッシに取り付ける場合は、別途お問い合わせください。

※窓品種によりオプション設定が異なります。

■ 障子ストッパー

姿 図	色	品 名	価 格
	ホワイト	1000040W	¥3,500
	ブラック	1000040B	¥3,500
	ブラウン	1000040R	¥3,500

※550≦障子W

※既存サッシに取り付けることはできません。

■ ドアクローザー

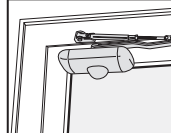
姿 図	色	品 名	価 格
	ホワイト	1000105W	¥13,000
	ブラック	1000105B	¥13,000
	ブラウン	1000105R	¥13,000

※ドアクローザーは開閉補助機能であり、ラッチ式のように障子は閉まりません。

※網戸の取り付け位置は室内側方向に設置するため、サッシと網戸の間に隙間が空きます。

※既存サッシに取り付けることができません。

有償部品

■ 見切縁

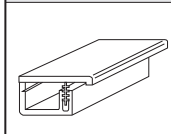
姿 図	寸 法	色	品 名	価 格
	L=1,000	ホワイト	MK-1000-W	¥1,300
		シラキ	MK-1000-S	¥1,640
		チェリー	MK-1000-C	¥1,640
	L=2,000	ホワイト	MK-2000-W	¥2,000
		シラキ	MK-2000-S	¥2,770
		チェリー	MK-2000-C	¥2,770
	L=3,900	ホワイト	MK-3900-W	¥3,600
		シラキ	MK-3900-S	¥5,170
		チェリー	MK-3900-C	¥5,170

ガラス耐風圧許容面積表

ご採用になるガラス種類は、ご使用になる地域、高さ等により、耐風圧許容範囲以下の面積をご使用ください。
供給エリアやガラスメーカー並びにガラス種類により対応できない場合があります。
詳しくは、最寄りの当社営業窓口までお問合せください。

ガラス種類	ガラス構成	耐風圧許容面積 (㎡)			ガラス製作最大寸法		
		S-1 (800)	S-2 (1,200)	S-3 (1,600)	長辺 (mm)	短辺 (mm)	最大面積 (㎡)
トリプルガラス	3mm-A-3mm-A-3mm	2.36※	2.36※	1.83	2,400	1,600	2.36
	4mm-A-4mm-A-4mm	4.0※	3.72	2.79	2,400	1,600	4.00
	3mm-A-型4mm-A-3mm	2.06	1.37	1.03	2,400	1,600	2.36
	4mm-A-型4mm-A-4mm	3.35	2.23	1.67	2,400	1,600	4.00

- Aは空気層を表します。
- ※は受注可能最大サイズです。

ご 注 意

採用上のご注意

【採用にあたり】

- 本商品は「防火設備(防火戸)」ではありませんので、「防火設備(防火戸)」が必要な開口部には使用できません。
- 本商品は木造用(在来・2×4など)のため、鉄骨造やRC造などには取付けられません。
- 外壁仕上げ後では取付けできませんので必ず構造体に先付けしてください。
- 熱源に近い場所に取り付けると変形するおそれがありますので、離して取付けしてください。
- 躯体取付け後の縦すべり出し窓、横すべり出し窓、外開き窓等のスイング系の窓の左右勝手の変更はできません。
- スイング系の窓およびFIX窓は、外部からガラス交換スペースが確保できる場所に取り付けてください。特に、2階以上の場合には、足場のかかる場所に取り付けてください。
- 樹脂部材は、温度変化により長さが多少伸び縮みし、わずかな隙間が発生することがありますが、性能・機能に影響はありません。

【色について】

- 濃い色については熱を吸収しやすい傾向があり、熱反りが発生する場合があります。
- 特にルーセントシルバー色のメタリックな色調は、光の反射具合等により、異なって見えることがあります。また、製造工程上、白いスジが発生することがあります。
- 樹脂やアルミ、スチール等は、材質の違いにより同じ商品色でもわずかに色味が異なります。

【ガラスについて】

- 格子入り複層ガラスは窓の開閉時の衝撃や振動などにより、複層ガラス内の格子がガラスとぶつかり、音を発することがあります。
- 複層ガラスはガラス面内に温度差が生じると、熱割れを起こす場合があります。以下について特にご注意ください。
- ①暖房の吹き出しを直接ガラスに当てるなど、部分的な暖房を行わないでください。
また、強力なライトを直接ガラスに照射すると、ガラスのその部分の温度が高くなるので避けて下さい。
- ②カーテンやブラインドなどの遮蔽物はガラスに密着させないでください。ガラスの吸収熱が放熱されなくなりますので、全面でも部分的でも密着は避けてください。
また、窓越しに寝具などを干す場合は、ガラスに接触させないようにしてください。
- ③ガラス面に紙やシール、フィルムを貼ったり、ペンキを塗ったりしないでください。その部分の熱線吸収率が極端に大きくなります。
- ④家具什器・ダンボールその他物品をガラス近くに置くことは避けてください。一時的な仮置きでも熱割れが生じることがあります。
- ⑤日差しを当たる引違い窓等を長時間にわたり開け放つ場合は、内外の障子が完全に重なり合わないようざらしてご使用ください。
※詳しくは、P57「ガラスの熱割れについて」をご覧ください。

【オペレーターについて】

<全般>

- 高温・高湿条件の場所や熱源の近い場所では使用できません。
- オペレーター製品は室内用ですので、室外条件では使用できません。
- 積雪時や窓の凍結時、著しい強風時等では使用しないでください。
- 窓に異物がはさまった状態での使用はしないでください。

<電動タイプ>

- 電気配線工事は、電気工事店様にご依頼ください。
- AC100V専用です。100V以外には接続しないでください。電装部品の故障の原因になります。
- 機器の分解・改造はしないでください。火災や感電など事故のおそれがあります。
- 電装部品に水がかからないようご注意ください。電装部品の故障の原因になります。
- 制御ボックスを埋設するスイッチボックスは付属しておりません。必要に応じてご用意ください。
スイッチボックス:2個用スイッチボックス(カバー付き) パナソニック製DS4912同等品
- 停電時は、オペレーターカバー材を取り外し、オペレーター本体内の手動リングを手回しすることで開閉できます。

【クリーニングについて】

- クリーニングには、薄めた中性洗剤(1%程度)をご使用ください。有機溶剤や塩素系薬品を含んだ洗剤、防蟻剤や殺虫剤、防かび剤等が付着すると、変色やひび割れの原因になります。

<有機溶剤系その他で、窓・ドアに悪影響を及ぼすものの例>

- ①酸性物質 ②アルコール系溶剤 ③ハロゲン化炭化水素系溶剤 ④ケトン系溶剤 ⑤芳香族系溶剤
⑥脂肪族炭化水素系溶剤 ⑦その他(シンナー、オレンジオイル等)

※詳しくは、P58「お手入れ方法」をご覧ください。

取付け上のご注意

【取付けにあたり】

- 窓取付け精度によって、気密・水密性能が悪くなり、また開閉に支障をきたすおそれがあります。
別途「図面集・取付施工ブック」の取付施工要領に従い正しく施工してください。
- サッシと外壁の目地シーリング材は、「アクリル樹脂素材」に適したシーリング材をご使用ください。
(プライマーも「アクリル樹脂素材」適用品をご使用ください)
*適用品以外は、窓の変色またはひび割れ(クラック)が発生するおそれがありますので、使用しないでください。
また、目地施工はプライマー塗布前に必ず養生を施してください。
※詳しくは、P59「目地シーリング施工について」をご覧ください。
- 引違い窓の障子および、網戸の建て込み後は落下防止に備え、表示ラベルに従って「はずれ止め」を必ずかけてください。

【保管について】

- サッシを長時間、直射日光に当てたり室外に平積みで置くと、ガラスの重みで変形や反るおそれがあります。
保管する場合は、直射日光の当たらない所に立て積みに置いてください。

ガラスの熱割れについて

ガラスはガラス面内に温度差が生じると、熱割れを起こす場合があります。
 普段の生活環境の中では、以下に述べる様な状態が熱割れを起こしやすくします。
 特に網入りガラスは熱割れが発生しやすいため、室内側のガラス温度が部分的に高温（面内温度差発生）とならないように、下記の項目にご注意ください。

注 部分的な暖房は行わない

暖房の吹き出しを直接ガラスに当てるなど、部分的な暖房を行わないでください。また、強力なライトを直接ガラスに照射すると、ガラスのその部分の温度が高くなるので避けてください。

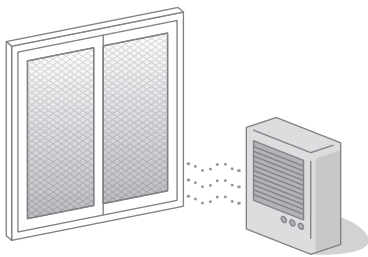

注 ガラスの表面に遮蔽物を密着させない

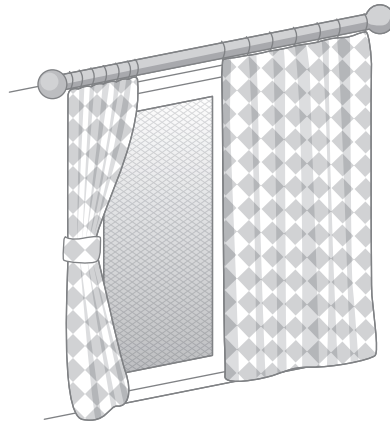

ガラスの表面にカーテンやブラインドなどの遮蔽物を密着させないでください。ガラスの吸収熱が放熱されなくなりますので、全面、部分的であっても密着は避けてください。
 ※窓越しに寝具などを日干したい場合は、ガラスに接触させないようにご注意ください。

注 紙を貼ったりペンキを塗ったりしない

ガラス面に紙を貼ったりペンキを塗ったりしないでください。その部分の熱線吸収率が極端に大きくなります。



注 室内側に機能フィルムを貼り付けない

室内側ガラス表面に反射フィルムなどの機能フィルムを貼り付けないでください。

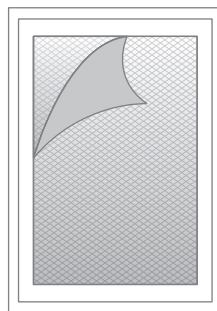

注 家具でガラス面を覆わない

家具やソファなどをガラス面に極端に近づけて覆わないようにしてください。一時的な仮置きでも熱割れが生じることがあります。

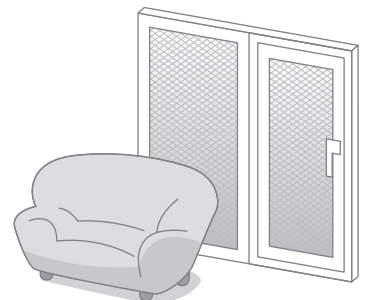

注 長期間にわたり内外障子を重なり合わせない

日差しの当たる引違い窓等を長時間にわたり開け放つ場合は、内外の障子が完全に重なり合わないようずらしてご使用ください。

熱割れは、不可抗力的に発生します。熱割れ発生は夏季より冬季に起こりやすいので、特に注意が必要です。
 ガラスにひび割れが発生したら、有償になりますがすみやかにガラス交換を業者に依頼してください

お手入れ方法 |

いつまでも美しく商品をお使いいただくために、それぞれの性質に応じた方法で、定期的なお手入れをする必要があります。

お掃除はなるべく頻繁に

- 長期間、清掃しないままにしておきますと表面に付着した汚れは、シミや腐食の原因になります。汚れが軽い内に清掃してください。
- 引違い窓のレール部分にたまった砂やゴミをそのままにして使用を続けると、キズの原因となります。なるべくこまめなお手入れをおすすめします。
- 沿岸や交通量の多い道路沿いは、塩分や排気ガスによる汚損が進みやすいので、こまめなお手入れをしてください。

お手入れ方法

- ①表面についた砂やほこりを丁寧に取り除きます。
- ②汚れは柔らかな布、スポンジなどで水洗いにより洗い落としてください。
水洗いで取れない汚れは、食器用中性洗剤をぬるま湯で薄めて柔らかな布などを使って洗い落としてください。
- ③洗剤使用後は十分に水洗いをし、乾いた布で水分を拭き取ってください。



【ご注意】

- クリーニングには、薄めた食器用中性洗剤以外は使用しないでください。
特に窓の樹脂部分にアルコール類などの有機溶剤及び、それらを含んだ製品が付着しますと、変色やひび割れ(クラック)の原因となりますので、絶対に使用しないでください。
- ベンジン、ガソリン、アセトン、シンナー、エタノールなど、有機溶剤は絶対に使用しないでください。
- 柔らかいスポンジや布などを使い、金属タワシや金属ヘラの使用は避けてください。
- 汚れの程度にもよりますが、以下の中から適切な方法をお選びください。
 - ①一般的な汚れ → 水洗い
 - ②落ち難い汚れ → 薄めた中性洗剤(1%程度)



目地シーリング施工について

サッシと外壁の目地シーリング材およびプライマーは、「アクリル樹脂素材」適用品をご使用ください。
適用品以外は、窓の変色またはひび割れ(クラック)が発生するおそれがありますので、使用しないでください。

シーリング材およびプライマーの推奨品

シーリング材種類	製品名	メーカー名	プライマー
変性シリコン系	POSシールマルチノンブリード	セメダイン株式会社	樹脂用途はノンプライマー
変性シリコン系	SRシールH100	ユニシ株式会社/サンライズMSI株式会社	1液変性シリコンLM専用プライマー
ポリウレタン系	オートン超耐シーラーTF2000	オート化学工業株式会社	OP-2019
シリコン系	8051N 脱アルコールタイプ	セメダイン株式会社	樹脂用途はノンプライマー

- 推奨シーリング材は、アクリルひび割れの原因となる、フタル酸エステル、PPGLなどの可塑剤や高沸点の芳香族系溶剤を含まないグレードです。但し、プライマーに付きましては外壁との相性がありますのでメーカーへの確認をお願いいたします。
- 上記に記載のないものにおきましても、同様な可塑剤や溶剤を含まないものであれば同等の効果が見込まれますので使用することに問題はありません。尚、同仕様の物が外壁との関係等で使用できない場合は、フタル酸エステルや高沸点の芳香族系溶剤を使用していないノンブリードタイプのシーリング材を使用してください。

目地シーリング施工手順および、施工上の注意

1. 接着面の清掃

接着面の汚れの清掃は、水をつけた布などで表面の汚れをふき取るか、0.5%～1%の中性洗剤水溶液をつけた布などで表面の汚れを除去し、水洗い後乾燥拭きしてください。

※有機溶剤、アルコールなどで清掃し、これらが付着すると変色やひび割れの原因となります。

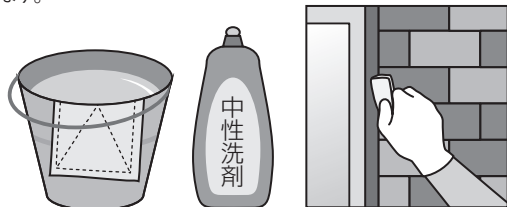

2. バックアップ材の装填

所定の目地深さが保たれるように適正な形状のバックアップ材を装填してください。

3. マスキングテープ貼り

マスキングテープは、プライマーの塗布前に所定の位置に通りによく貼り付けてください。テープの粘着面が被着面に残ったり、被着面を汚したりしないものをご使用ください。



4. プライマー塗布

被着体に適応したプライマーをご使用ください。目地形状に適した刷毛を用いて、液だれがおこらないように薄く均一に塗布してください。

5. シーリング材の充填

充填の際はプライマー塗布面以外にシーリング材が付着しないように注意してください。

※シーリング材によっては、プライマー塗布面以外に付着すると、変色やひび割れの原因となります。

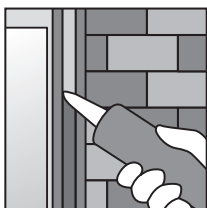

6. ヘラ仕上げ

ヘラは目地幅に合ったものを使用し、シーリング材が目地の隅々まで行き渡るように加圧しながら行ってください。マスキングテープの際の仕上げは、テープの食い込みのないように、また仕上げ面がテープ際から離れないように注意してください。

ヘラ仕上げ後、シーリング部にコーティング材などをスプレー塗布する場合は、噴霧液がサッシにかからない様に、養生を十分に行ってください。

※コーティング材によっては変色やひび割れの原因となることがあります。

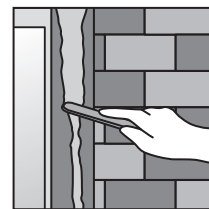

7. マスキングテープの除去

マスキングテープの除去は、ヘラ仕上げ後直ちに行ってください。

※他の部位に、シーリング材が付着しないように注意してください。

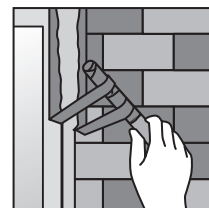

8. 充填後の清掃および美装

汚れの清掃は、水をつけた布などで表面の汚れをふき取るか、0.5%～1%の中性洗剤水溶液をつけた布などで表面の汚れを除去し、水洗い後乾燥拭きしてください。

窓以外を美装、塗装する場合は、窓に対する養生を十分に行なってください。

※有機溶剤、アルコールなどで清掃し、これらが付着すると変色やひび割れの原因となります。



オペレーター本体の取付けについて

オペレーター本体の取付けには、室内側のサッシ枠に取付け代が必要です。額縁などの仕上げ材の寸法により、オペレーター本体の取付けができない場合がありますので、ご注意ください。

■縦断面図

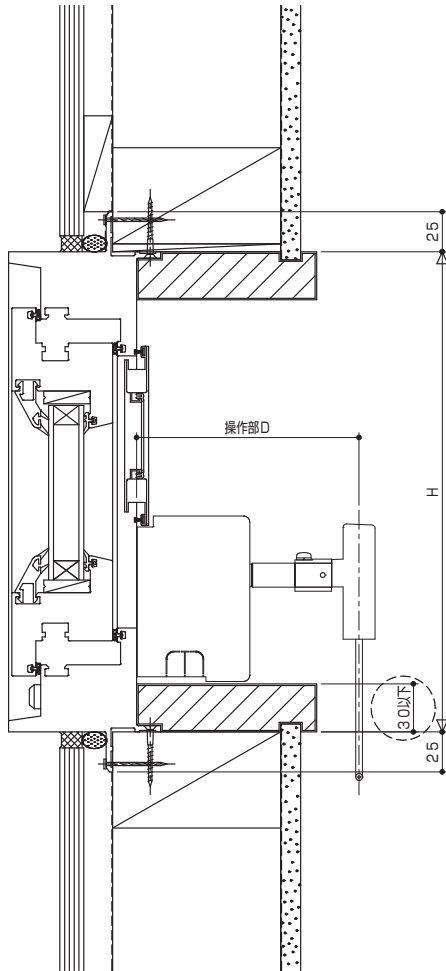

操作部D ≤ 140mmの場合

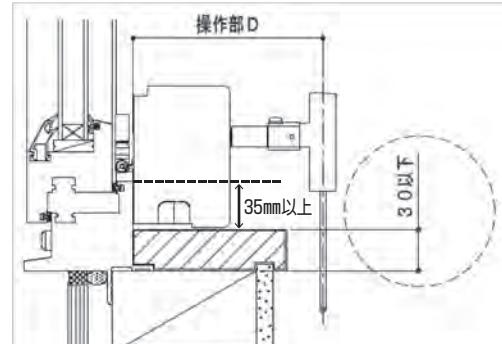

下部額縁の立ち上がり推奨寸法は30mm以下です。
※額縁からのサッシ見付け寸法は35mm以上が必要です。

操作部D 141 ≤ D ≤ 270の場合

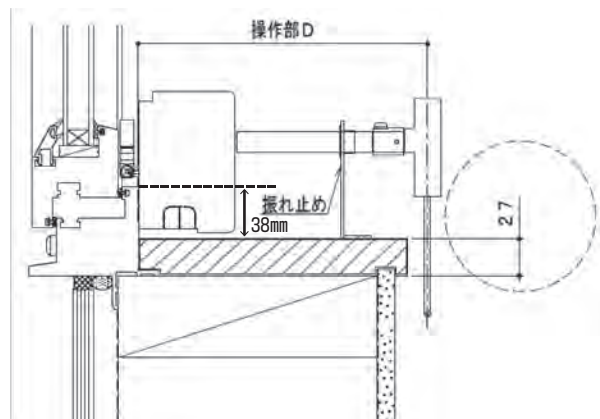

振れ止めの高さが固定されますので、額縁の立ち上がり寸法を27mmに調整してください。
※額縁からのサッシ見付け寸法は38mmに調整。

■横断面図

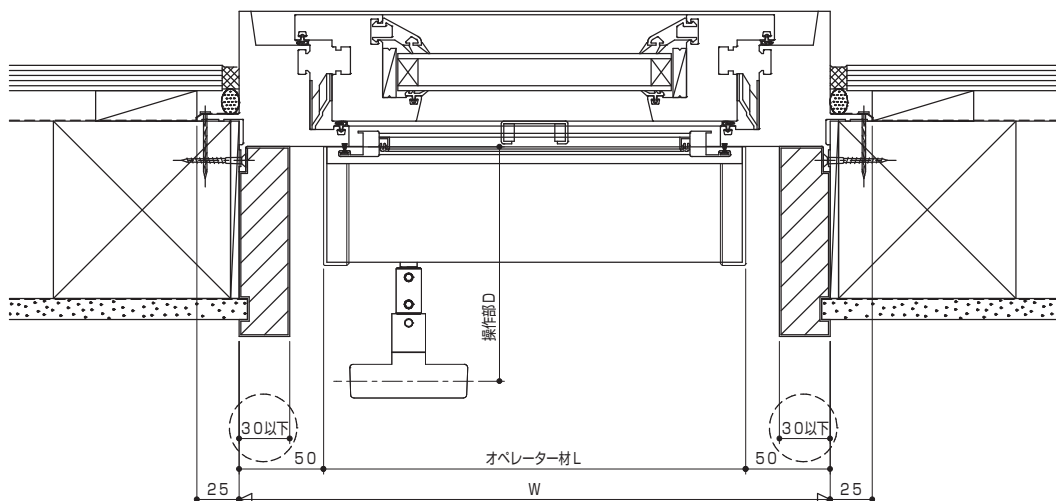

商品保証について

当社の商品に関し、ここに記載の保証期間、保証内容の範囲において無料修理を行なうことをお約束するものです。保証期間中に故障、損傷などの不具合（以下、「不具合」といいます）が発生した場合には、お取り扱いの建築会社様、工務店様または販売店様に修理を依頼ください。

- 保証期間 建築会社様よりの引き渡し日(注1、注2)から2年間ただし、商品からの雨水浸入については10年間。
(注1)改修工事の場合は、改修部分の工事完了の日とします。
(注2)分譲住宅(建売住宅)・分譲マンションの場合は、建築主様への引き渡しの日とします。
- 保証内容 取り扱い説明書、本体ラベルまたはその他の注意書きに基づく適正なご使用状態で、保証期間内に不具合が発生した場合には、下記に例示する免責事項を除き無料修理いたします。
なお、強風雨時に、サッシ下枠に雨水がたまることがあります。これは商品上の特性であり不具合ではありません。不具合といえる雨水浸入は、サッシ下枠を越えて室内に雨水が流れ出たり、あふれ出たりすることです。
(詳細は取り扱い説明書(水密性について)をご参照ください)
- 免責事項 保証期間内でも、次の様な場合には有料修理となります。
 - ①住宅用途以外で使用した場合の不具合
 - ②当社の手配によらない第三者の加工、組み立て、施工、管理、メンテナンスなどに起因する不具合
(例えば、海砂や急結材を使用したモルタルによる腐食。食器用中性洗剤以外のクリーニング剤を使用したことによる変色や腐食。工事中の養生不良に起因する変色、腐食など)
 - ③表示された商品の性能を超えた性能を必要とする場所に取り付けられた場合の不具合
 - ④建築躯体の変形など商品以外の不具合に起因する商品の不具合
 - ⑤商品または部品の経年変化(使用に伴う消耗、摩耗など)や経年劣化(樹脂部分の変質、変色など)またはこれらに伴うさび、かびまたはその他の不具合
 - ⑥商品周辺の自然環境、住環境などに起因する結露、腐食またはその他の不具合
(例えば、塩害による腐食。大気中の砂塵、煤煙、各種金属粉、亜硫酸ガス、アンモニア、車の排気ガスなどが付着して起きる腐食。異常な高温・低温・多湿による不具合など)
 - ⑦天災、その他の不可抗力(例えば、暴風、豪雨、高潮、地震、落雷、洪水、地盤沈下、火災、津波など)による不具合またはこれらによって商品の性能を超える事態が発生した場合の不具合
 - ⑧実用化されている技術では予測することが不可能な現象またはこれが原因で生じた不具合
 - ⑨犬、猫、鳥、鼠などの動物に起因する不具合・虫害
 - ⑩引き渡し後の操作誤り、調整不備または適切な維持管理を行わなかったことによる不具合
 - ⑪お客様自身の組み立て、取り付け、修理、改造(必要部品の取りはずしを含む)に起因する不具合
 - ⑫本来の使用目的以外の用途に使用された場合の不具合または使用目的と異なる使用方法による場合の不具合
 - ⑬犯罪などの不法な行為に起因する破損や不具合
 - ⑭強風時の飛来物、または人為的な飛来物による損傷または不具合

※次のような消耗部品は有料となります。

ガラスパッキン、タイト材、モヘヤ、風止め板、外れ止め、振れ止め、プレート、小口カバー、障子ストッパー、戸当り、戸車、操作つまみ、水抜き具、網戸の網、網押さえロープなどの合成樹脂製部品

※保証期間経過後の修理、交換などは有料といたします。

※この「商品保証について」は、お客様の法律上の権利を制限するものではありませんので、保証内容についてご不明の場合は、最寄りの当社支店・営業所にお問い合わせください。

<http://www.excelshanon.co.jp/>

